

TKF 8431 A
TKF 8431 S

Dryer
Sušilica
Tørrer

Blomberg

Read this manual prior to initial operation of the product!

Dear Customer,

We hope that your product, which has been manufactured in modern facilities and passed through a strict quality control procedure, will give you very good results.

We advise you to read through this manual carefully before using your product and keep it for future reference.

This User Manual will

- Help you use your machine in a fast and safe way.
 - Read the User Manual before installing and starting your product.
 - In particular, follow the instructions related to safety.
 - Keep this User Manual within easy reach for future reference.
 - Please read all additional documents supplied with your product.
- Remember that this User Manual is also applicable for several other models.

Explanation of symbols

Throughout this User Manual the following symbols are used:



Important safety information. Warning for hazardous situations with regard to life and property.



Caution; Warning for supply voltage.



Caution; Warning for fire hazard.



Caution; Warning for hot surfaces.



Read the instructions.



Useful information. Important information or useful hints about usage.



This appliance's packaging material is recyclable. Help recycle it and protect the environment by dropping it off in the municipal receptacles provided for this purpose. Your appliance also contains a great amount of recyclable material. It is marked with this label to indicate the used appliances that should not be mixed with other waste.

This way, the appliance recycling organised by your manufacturer will be done under the best possible conditions, in compliance with European Directive 2002/96/EC on Waste Electrical and Electronic Equipment. Contact your town hall or your retailer

for the used appliance collection points closest to your home. We thank you doing your part to protect the environment.

1 Important safety information

This section includes safety information that will help protection from risks of personal injuries or materialistic damages. Failure to follow these instructions shall cause any warranty and reliability commitment to become void.

General safety

- Never place the machine on a carpet-covered floor, otherwise, lack of airflow beneath the machine may cause electrical parts to overheat. This will cause problems with your machine.
- If the power cable or mains plug is damaged, you must call Authorised Service Agent for repair.
- The product should not be plugged in during installation, maintenance and repair works. Such works should always be made by the technical service. Manufacturer shall not be held responsible for damages arising from processes carried out by unauthorised persons.
- Connect the product to a grounded outlet protected by a fuse of suitable capacity as stated in the technical specifications table.
- Operate your product at temperatures between +5°C and +35°C.
- Do not use electrical devices in the product.
- Do not connect the air exit of the product to the chimney holes which are used for the exhaust fumes of the devices operating with gas or other types of fuel.
- You must provide enough ventilation in order to prevent gases exiting from devices operating with other types of fuels including the naked flame from accumulating in the room due to the back fire effect.
- Always clean the lint filter before or after each loading.
- Never operate your dryer without the lint filter installed.
- Do not allow fibre, dust and dirt accumulation around the exhaust exit and at adjacent areas.
- Power cable plug must be within easy reach after installation.
- Do not use extension cords, multi-plugs or adaptors to connect the dryer to power supply in order to decrease the risk of electric shock.
- Do not make any changes on the plug supplied with the product. If it is not compatible with the socket, have a qualified electrician change the socket with a suitable one.
- Items cleaned or washed with gasoil/fuel oil, dry-laundry solvents and other combustible or explosive materials as well as the items that are contaminated or spotted with such materials should not be dried in the product since they emit flammable or explosive vapor.
- Do not dry items cleaned with industrial chemicals in the dryer.
- Do not dry unwashed items in the dryer.
- Items soiled with cooking oils, acetone, alcohol, fuel oil, kerosene, stain remover, turpentine, paraffin and paraffin removers must be washed in hot water with plenty of detergent before being dried in the dryer.
- Garments or pillows bolstered with rubber foam (latex foam), shower bonnets, water resistant textiles, materials with rubber reinforcement and rubber foam pads should not be dried in the dryer.
- Do not use fabric softeners and anti-static products unless they are recommended by the manufacturers of the fabric softener or the product.
- This product must be grounded. Grounding installation decreases the risk of electric shock by opening a path with low resistance for the electricity flow in case of a malfunction or failure. Power cable of this product is equipped with a conductor and a grounding plug that allows for grounding the product. This plug must be installed appropriately and inserted into a socket which is grounded in accordance with the local laws and regulations.
- Do not install the product behind a door with a lock, sliding door or a door that has a hinge against the hinge of the dryer.
- Do not install or leave this product in places where it will be exposed to outdoor

conditions.

- Do not tamper with the controls.
- Do not perform any repair or part replacing procedures on the product even if you know or have the ability to perform unless it is clearly suggested in the operating instructions or the published service manual.
- Inside and exhaust duct of the product must be cleaned by the qualified service personnel periodically.
- Wrong connection of grounding conductor of the product can cause electric shock. If you have any suspect about the grounding connection, have it checked by a qualified electrician, service representative or service personnel.
- Do not reach into the machine when the drum is spinning.
- Unplug the machine when it is not in use.
- Never wash down the appliance with water! There is the risk of electric shock! Always disconnect by unplugging from the mains before cleaning.
- Never touch the plug with wet hands. Never unplug by pulling on the cable, always pull out by grabbing the plug only. Do not operate the machine if the power cable or plug is damaged!
- Never attempt to repair the machine yourself, otherwise, you will be putting your life and others' lives in danger.
- For malfunctions that cannot be solved by following the information given in the safety instructions:
Turn off the machine, turn off and contact an authorised service agent.
- Do not stop the dryer before the drying cycle comes to an end unless you will remove all laundry from the dryer fast in order to lay them and dissipate the heat.
- Remove the door of the drying compartment before decommissioning or disposing of the product.
- The final step of the drying cycle (cool-down cycle) occurs without applying heat to ensure that the items are left at a temperature that will not damage them.
- Fabric softeners or similar products should be used as specified by the fabric softener

instructions.

- Underwear that contains metal reinforcements should not be placed in a dryer. Damage to the dryer can result if metal reinforcements come loose during drying.
- Check all garments for forgotten lighters, coins, metal pieces, needles, etc. before loading.
- At times when your dryer is not in use or after the laundry is taken out following the completion of drying process, turn off by using the On/Off button. In cases when the On/Off button is on (while the dryer is energized), keep the door of the dryer closed.

Intended use

- This product has been designed for domestic use. It should not be used for other purposes.
- Use the product only for drying laundry that are marked accordingly.
- Dry only those articles in your product that are stated in this manual.
- This product is not intended to be used by persons with physical, sensory or mental disorders or unlearned or inexperienced people (including children) unless they are attended by a person who will be responsible for their safety or who will instruct them accordingly for use of the product.

Children's safety

- Electrical appliances are dangerous for the children. Keep children away from the machine when it is operating. Do not let them tamper with the machine.
- Packaging materials are dangerous to children. Keep the packaging materials out of reach of children or dispose them by classifying according to waste directives.
- Do not allow children sit/climb on or enter in the product.
- Children should be supervised to ensure that they do not play with the product.
- Close the loading door when you leave the area where the product is located.

2 Installation

Refer to the nearest Authorised Service Agent for installation of your product.

- ① Preparation of location and electrical installation for the product is under customer's responsibility.
- ⚠ Installation and electrical connections must be carried out by a qualified personnel.
- ⚠ Prior to installation, visually check if the product has any defects on it. If so, do not have it installed. Damaged products will cause risks for your safety.

Appropriate installation location

- Install the product in an environment which has no risk of freezing and is in a stable and level position.
- Operate your product in a well ventilated, dust-free environment.
- Do not block the air ducts in front of and under the product with materials such as long pile rugs and wooden bands.
- Do not place your product on a long pile rug or on similar surfaces.
- Do not install the product behind a door with a lock, sliding door or a hinged door which can strike the product.
- Once the product is installed, it should stay at the same place where its connections have been made. When installing the product, make sure that the rear wall of it does not touch anywhere (tap, socket, etc.) and also pay attention to install the product at a place where it will stay permanently.
- ⚠ Do not place the product on top of the power cable.
- Keep at least 1.5 cm distance to walls of other furniture.

Removing the transportation safety assembly

- ⚠ Remove the transportation safety assembly before using the product for the first time.
- 1. Open the loading door.
- 2. There is a nylon bag inside the drum that contains a piece of styrofoam. Hold it from its section marked with XX.
- 3. Pull the nylon towards yourself and remove the transportation safety assembly.

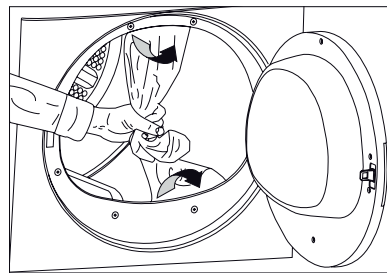

- ⚠ Make sure that you have removed the transportation safety assembly (nylon+styrofoam pieces) before using the product for the first time. Do not leave any items inside the drum.

Under counter installation

- A special part (Part no. 297 360 0100) replacing the top trim must be provided and installed by the Authorised Service Agent in order to use the machine under a counter or in a cupboard. It should never be operated without the top trim.
- Leave at least 3 cm of space between the side and rear walls of the product and the walls of the counter/cupboard when installing your product under a counter or in a cupboard.

Mounting over a washing machine

- A fitting device should be used between the two machines when installing above a washing machine. The bracket (Part no. 297 720 0100 white/297 720 0400 grey) must be installed by the Authorised Service Agent.
- Place the product on a firm floor. If it will be placed on top of a washing machine, the approximate weight of both machines may reach 180 kg when they are full. Therefore, the floor must be capable of carrying the load on it!

Connection to water drain;

In products equipped with a condenser unit the water accumulated during the drying cycle is collected in the water tank. You should drain the accumulated water after each washing cycle. You can directly send the accumulated water

out through the water drain hose supplied with the machine instead of periodically draining the water collected in the water tank.

Connecting the water drain hose;

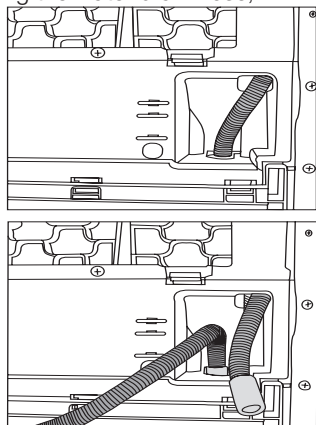

1. Remove the hose on the machine by pulling it out from its end. Do not use any tools to take out the hose.
2. Connect the special drain hose supplied with the machine to the pipe fitting.
3. The other end of the drain hose can be directly connected to the wastewater drain or to the washbasin. The fitting must always be secured in all types of connections. Your house may be flooded if the hose gets out of its housing during water discharge.

Important:

- The hose should be attached to a height of maximum 80 cm.
- You must be careful not to pinch or bend the hose.
- The end of the hose should not be bent, it should not be stepped on and it must not be folded between the drain and the machine.

Adjusting the feet

In order to ensure that your machine operates more silently and vibration-free, it must stand level and balanced on its feet. Balance the machine by adjusting the feet.

Rotate the feet to adjust until the machine stands level and firmly.

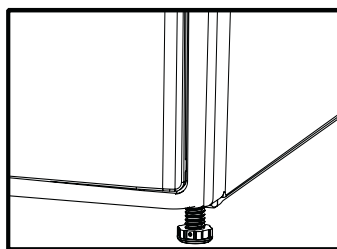

- i** Never unscrew the adjustable feet from their housings.

Electrical connection

Connect the machine to a grounded outlet protected by a fuse of suitable capacity as stated in the technical specifications table. Our company shall not be liable for any damages that will arise when the machine is used on a circuit without grounding.

- Connection must comply with national regulations.
- If the current value of the fuse or breaker in the house is less than 16 Amps, have a qualified electrician install a 16 Amp fuse.
- Power cable plug must be within easy reach after installation.
- The voltage and allowed fuse or breaker protection are specified in the “Technical Specifications” section.
- The specified voltage must be equal to your mains voltage.
- Do not make connections via extension cables or multi-plugs.
- The main fuse and switches must have a contact distance of minimum 3 mm.
- ⚠** Damaged power cable must only be replaced by a qualified electrician.
- ⚠** If the product is faulty, it must not be operated unless it is repaired! There is the risk of electric shock!

First use

- To have the product ready for operation before calling the authorised service agent, make sure that its location and power supply installations are appropriate. If they are not, call a qualified electrician to have any necessary arrangements carried out.
- Make sure that the power connections of the product are in accordance with the instructions given in relevant chapters of this manual.

Disposing of packaging material

Packaging materials are dangerous to children. Keep packaging materials in a safe place out of reach of children. Packaging materials of your product are manufactured from recyclable materials. Sort and dispose of them in accordance with recycled waste instructions. Do not dispose of them with normal domestic waste.

Transportation of the machine

1. Unplug the machine from the mains.
2. Remove the water drain (if any) and chimney connections.
3. Drain water remained in the machine completely before transportation.

Disposing of the old machine

Dispose of your old machine in an environmentally friendly manner.

Refer to your local dealer or solid waste collection centre in your area to learn how to dispose of your machine.

Before disposing of your old machine, cut off the power cable plug and make the loading door lock unusable to avoid dangerous conditions to children.

Technical specification

EN

Height (adjustable)	84,6 cm
Width	59,5 cm
Depth	59,8 cm
Capacity (max.)	8 kg
Weight (net)	38 kg
Voltage	See type label
Rated power input	
Model code	

Type label is located behind the loading door.

3 Initial preparations for drying

Things to be done for energy saving:

- Make sure that you operate the product at its full capacity but pay attention to not exceeding it.
- Spin your laundry at the highest speed possible when washing them. Thus, the drying time is shortened and energy consumption is decreased.
- Pay attention to dry same types of laundry together.
- Follow the instructions in the user manual for programme selection.
- Make sure that sufficient clearance is provided at the front and rear side of the dryer for air circulation. Do not block the grill at the front side of the product.
- Do not open the door of the machine during drying unless necessary. If you must certainly open the door, pay attention not to keep it open for a long time.
- Do not add new (wet) laundry during drying.
- Lint and fibres released from the laundry to the air during the drying cycle are collected in the "Lint Filter". Make sure that you clean the filters before or after each drying.
- In models with condenser, make sure that you clean the condenser regularly at least once every month or after every 30 drying cycles.
- In vented models, follow the chimney connection rules in the user manual and pay attention to the chimney cleaning.
- Ventilate the room, where the dryer is located, well during drying.
- For power saving in models with lamps, at times when your dryer is not in use, keep the door closed if the On/Off button is pressed (if the dryer is energized).

Laundry suitable for drying in the machine

-  Always follow the suggestions on the laundry labels. Dry only the laundry having a label stating that they are suitable for drying in a dryer and make sure that you select the appropriate programme.

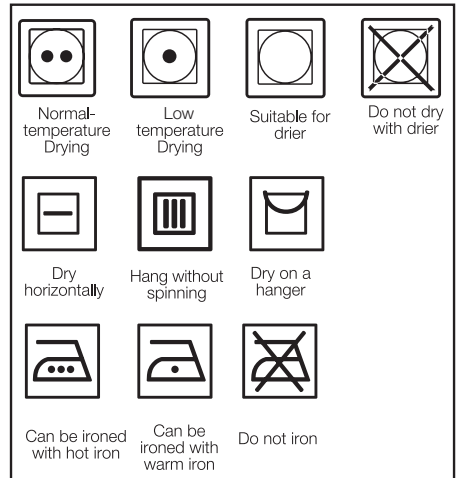

Laundry unsuitable for drying in the machine

- Laundry items with metal attachments such as belt buckles and metal buttons can damage your dryer.
- Do not dry items such as woollens, silk garments and nylon stockings, delicate embroidered fabrics, laundry with metal accessories and items such as sleeping bags in the dryer.
- Laundry made of delicate and valuable fabrics as well as lace curtains can be creased. Do not dry them in the dryer!
- Do not dry items made of hermetic fibres such as pillows and quilts in the dryer.
- Laundry made of foam or rubber will be deformed.
- Do not dry laundry containing rubber in the dryer.
- Do not dry laundry exposed to petroleum, oil, combustible or explosive agents in the dryer even if they are washed beforehand.
- Overly wet laundry or laundry with dripping water must not be put into the dryer.
- Items cleaned or washed with gasoil/fuel oil, dry-laundry solvents and other combustible or explosive materials as well as the items that are contaminated or spotted with such materials should not be dried in the product since they emit flammable or explosive

vapor.

- Do not dry items cleaned with industrial chemicals in the dryer.
- Do not dry your unwashed laundry in the dryer.
- Items soiled with cooking oils, acetone, alcohol, fuel oil, kerosene, stain remover, turpentine, paraffin and paraffin removers must be washed in hot water with plenty of detergent before being dried in the dryer.
- Garments or pillows bolstered with rubber foam (latex foam), shower bonnets, water resistant textiles, materials with rubber reinforcement and rubber foam pads should not be dried in the dryer.
- Do not use fabric softeners and anti-static products unless they are recommended by the manufacturers of the fabric softener or the product.
- Do not dry the underwear reinforced with metal parts in the dryer. If these metal reinforcements loosen and break during drying, they will damage your dryer.

Preparing laundry for drying

- Check all laundry items before loading them into the product to make sure that there are no lighters, coins, metal items, needles and etc. in their pockets or on any part of them.
- Fabric softeners and similar products must be used in accordance with the instructions of the manufacturer of the relevant products.
- All laundry must be spun at the highest spin speed that your washing machine allows for the laundry type.
- Laundry may be tangled after washing. Separate your laundry before placing them into your dryer.
- Sort your laundry according to their types and thicknesses. Dry the same type of laundry together. E.g.: fine kitchen towels and table cloths dry faster than the thick bath towels.

Correct load capacity



- ⚠ Consider the information in the "Programme Selection Table". Always start the programme in accordance with the maximum load capacity.
- ⚠ Adding laundry to the machine more than the level shown in the figure is not recommended. Drying performance will degrade when the machine is overloaded. Furthermore, your dryer and your laundry can be damaged.
- ⚠ Place your laundry into the drum loosely so that they will not get tangled.

Following weights are given as examples.

Home articles	Approximate weights (g)
Cotton quit covers (double)	1500
Cotton quit covers (single)	1000
Bed sheets (double)	500
Bed sheets (single)	350
Large tablecloths	700
Small tablecloths	250
Tea napkins	100
Bath towels	700
Hand towels	350
Garments	Approximate weights (g)
Blouses	150
Cotton shirts	300
Shirts	200
Cotton dresses	500
Dresses	350
Jeans	700
Handkerchiefs (10 pieces)	100
T-Shirts	125

Loading the laundry

1. Open the loading door.
2. Place the laundry in the machine without compressing.
3. Push the loading door to close.
Ensure that no items are caught in the door.

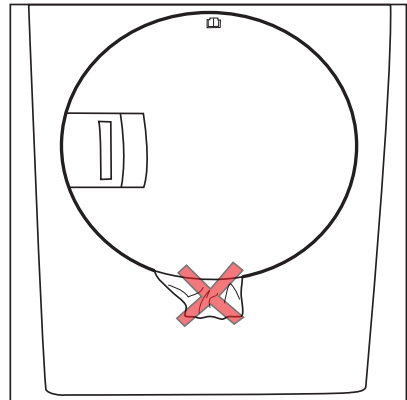
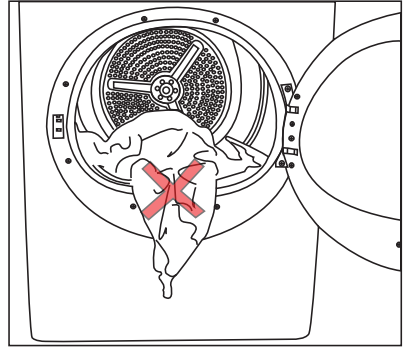

4 Selecting a Programme and Operating Your Machine

Control panel

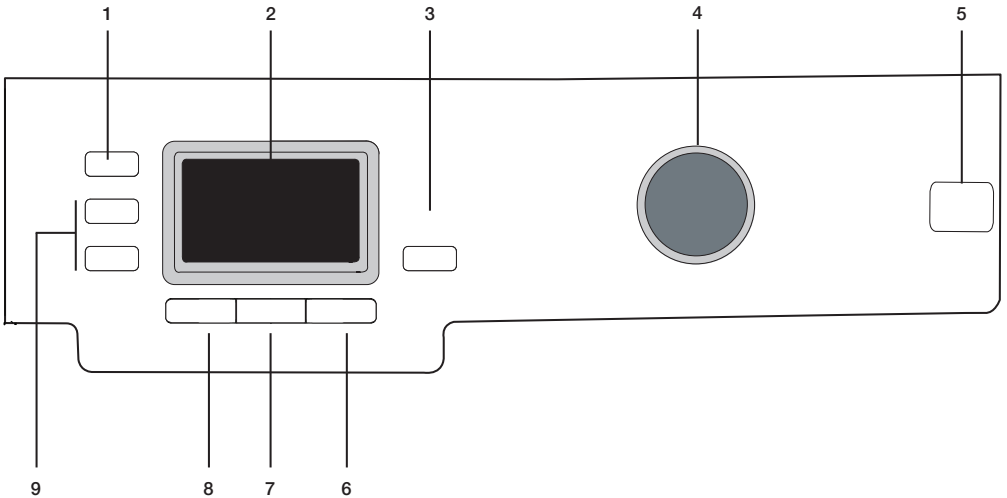

1. Washing machine spin speed*/Timer programme selection

Spin speed used to spin the laundry in the washing machine / Indicates the time for timer programmes.

2. Display

Indicates the status of the machine.

3. Start/Pause/Cancel button

Used to start, pause or cancel the programme.

4. Programme selection knob

Used to select a programme.

5. On/Off button

Used to turn on and off the machine.

6. Anti-creasing

Prevents the laundry from creasing after the machine completes its programme.

7. Dryness level

Used to adjust the required dryness level.

8. Cancel audio warning

Used to cancel the audio warning given at the end of the programme.

9. Time delaying buttons

Used to set the time delay.

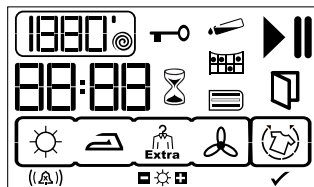

1800' ● Spin speed / Timer programmes *

▶ Operation icon

|| Pause icon

Water tank full warning icon

Filter cleaning warning icon

Condenser cleaning warning icon

88:88 Remaining time indicator

Key Child-proof lock warning icon

Hourglass Time delaying mode

Door Door open warning icon



























Anti-creasing mode

Speaker Audio warning level / Cancel audio warning

☀ Drying degree

✓ Anti-creasing is activated

* Spin speed is used to show the remaining time more accurately.
It does not affect the performance of your machine.

								
Cottons	Synthetics	Mini 35'	Timer programs	Ventilation	Anti Creasing	Iron Dry	Extra Dry	Cupboard dry
								
Shirt 15'	Jeans	Shirt	Buzzer/cancel	On/Off	Start pause	Dryness Level	Child-proof lock	Reset 3''
								
Timer Delay	Sport	Spin	Mixed	Wool	Wool Refresh	Drying Rack	Viscose	Lingerie

Preparing the machine

1. Plug in your machine.
 2. Place the laundry in the machine.
 3. Press the "On/Off" button.
- i** Pressing the "On/Off" button does not necessarily mean that the programme has started. Press "Start/Pause/Cancel" button of the machine to start the programme.

Programme selection

Decide the appropriate programme from the table below which includes drying temperatures in degrees. Select the desired programme with the programme selection knob.

Extra dry	Drying at high temperature only for cotton laundry. Thick and multi layered laundry (E.g.: towels, linens, jeans) are dried in a way that they do not require ironing before placing in the wardrobe.
Cupboard dry	Normal laundry (E.g.: tablecloths, underwear) are dried in a way that they do not require ironing before placing in the wardrobe.
Iron dry	Normal laundry (E.g., Shirts, dresses) are dried ready to be ironed.

i For further programme details, see,

"Programme Selection Table"

Main programmes

Depending on the type of laundry, the following main programmes are available:

•Cottons

You can dry your durable laundry with this programme. Dries at high temperature. It is recommended to use for your cotton items (such as bed sheets, quilt cover, underclothing, etc.).

•Synthetics

You can dry your less durable laundry with this programme. It dries at a lower temperature compared to the cottons programme. It is recommended for your synthetic laundry (such as shirts, blouses, synthetic/cotton blended laundry, etc.).

i Do not dry curtains and lace in your machine.

Special programmes

For special cases, there are also extra programmes available:

i Additional programmes may differ according to the model of your machine.

•Mini 35'

You can use this programme to dry your cotton laundry that you have spun at high speeds in your washing machine. This program dries 2 kg cotton laundry (2 Shirts / 5 T-shirts) in 35 minutes.

i To obtain better results from your dryer, your laundry must be washed at suitable programmes and spun at the recommended spin speeds in the washing machine.

•Shirt

This programme dries the shirts more sensitively and creases them less and thus, helps to iron them more easily.

🔧 There may be a little humidity on your shirts at the end of the programme. We recommend you not to leave the shirts in the dryer.

•Jeans

You can use this programme to dry your jeans that you have spun at high speeds in your washing machine.

🔧 Review the relevant section in the programme table.

•Mixed

Used to dry synthetic and cotton laundry that do not release colour. Used for laundry that is suitable for drying.

•Sport

Used to dry the laundry that are made of synthetic, cotton or mixed fabrics and have a tag indicating that they are suitable for drying.

•Wool refresh

You can use this function to ventilate and soften your woolen laundry that can be washed in the washing machine. Do not use this function to dry your laundry completely. Take out your laundry and ventilate them immediately after the program is over.

•Shirt 15'

You can use this feature to make 2 shirts ready for ironing in 15 minutes.

•Lingerie

Suitable to dry the 100% synthetic or synthetic-mixture satin type underwear (night gown, garments for upper body, pajamas) with the word dryable in the washing instructions.

🔧 Products with a high accessory content such as lace, veil, stone, beads and wires and products with a high content of silk should not be dried. The silk laundry with cotton content or satin look may remain wet when dried with this program.

The level of dryness may depend on the mixture of the cloth, type of knitting and the humidity content.

•Viscose

You can dry your Viscose laundry that marked as it can dry in tumble dryer (dresses, shirts, underwear, etc...). Viscose/polymer, viscose/cotton mixed laundry is also suitable for this

program.

🔧 It is not recommended to dry laundry that has accessory of pile textile, lace, small stones etc... Drying level can be changeable according to the type and mixture of laundry.

•Ventilation

Only ventilation is performed for 10 Tminutes without blowing hot air. You can air your clothes that have been kept at closed environments for a long time and deodourise unpleasant odours thanks to this programme.

•Timer programs

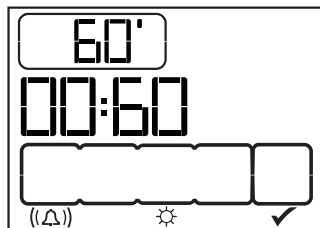

You can select one of the 10 min., 20 min., 30 min., 40 min., 50 min., 60 min., 80 min., 100 min., 120 min., 140 min. and 160 min. timer programmes to achieve the desired final drying level at low temperatures. Programme dries at the selected time regardless of the drying temperature.

Time display

The display shows the time remaining for the programme to complete while a programme is running. Time is displayed in hours and minutes as "02:30". The exemplary display image shows the dryer when it is running and child-proof lock is active.



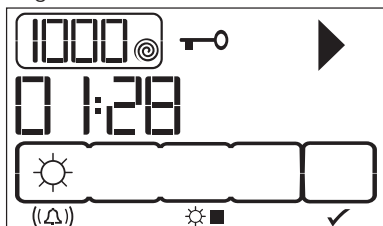

🔧 Programme duration may differ from the values in the consumption table subject to the changes in the water hardness and temperature, ambient temperature, type and amount of laundry, auxiliary functions selected, and changes in the supply voltage.



Programme selection and consumption table

Programme table

EN

Programs	Capacity (kg)	Spin speed in washing machine (rpm)	Approximate amount of remaining humidity	Drying time (minutes)
Cottons / Coloreds				
 Extra dry	8	1000	% 60	138
 Cupboard dry	8	1000	% 60	130
 Iron dry	8	1000	% 60	105
Mini 35'	2	1200	%50	35
Shirt	1.5	1200	%50	40
Jeans	4	1200	%50	80
Shirt 15'	0.5	1200	%60	15
Mixed	4	1000	%60	83
Sport	4	1000	%60	92
Viscose	1.5	600	%100	100
Lingerie	1	800	%40	50
Wool Refresh	1.5	600	%50	6
Synthetics				
 Cupboard dry	4	800	% 40	53
Energy consumption values				
Programs	Capacity (kg)	Spin speed in washing machine (rpm)	Approximate amount of remaining humidity	Energy consumption value kWh
Cottons linen cupboard dry*	8	1000	% 60	4.71
Cottons iron dry	8	1000	% 60	3.80
Synthetics cupboard dry	4	800	% 40	1.80

* : Energy Label standard programme (EN 61121:2012)

All values given in the table have been fixed according to EN 61121:2012 Standard. These values may deviate from the table according to the laundry type, laundry spin speed, environmental conditions and voltage fluctuations.

Auxiliary function

Audio Warning

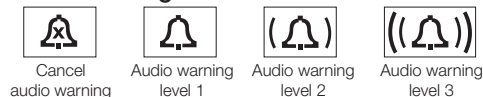

Your dryer will give an audio warning when the programme comes to an end. If you do not want to hear this buzzing or want to change the volume level, you need to press the “Volume level” button. No audio warning will be given when “x” appears on the screen.

You can select this function either before or after the programme starts.

Drying degree



Used to adjust the required dryness level. More drying is performed compared to the default settings when “+” sign appears and less drying is performed when “-” sign appears. Programme duration can change depending on the selection.

This function must be selected before the programme starts.

Anti-creasing

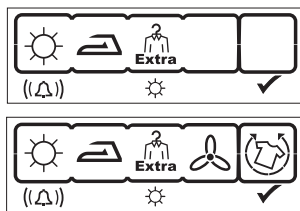

A 2-hour anti creasing programme to prevent laundry from creasing will be activated if you do not take the laundry out after the programme is over. This programme rotates the laundry in 600-second intervals to prevent creasing. Press “Anti-creasing” button to activate.

Anti-creasing is activated but the programme is running in the first exemplary figure. Drying is over and the first step of anti-creasing has started in the second figure.

Changing the contrast

Contrast can be adjusted in order to make the symbols on the display appear clearer. It may particularly be necessary to change the contrast setting of the display when the dryer is installed over a washing machine. Press and hold the Spin Speed/Time button for 3 seconds.

When the contrast is changed at the end of 3 seconds, all symbols on the display will become visible for 3 seconds in order to indicate that the process is complete.

Perform the same procedure to revert back to the previous contrast setting.

Warning indicators

Warning indicators may differ according to the model of your machine.

Filter cleaning

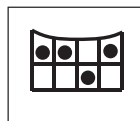

A warning symbol will appear to remind filter cleaning after the programme finishes.

If the filter cleaning symbol flashes continuously, please refer to “Suggested solutions for problems”.

Water tank



A warning symbol will turn on at the end of the programme or when the tank is full with water. The machine stops operating if the warning symbol turns on when a programme is running. To restart the machine, please drain the water in the water tank. Press “Start/Pause/Cancel” button to start the programme after you have emptied the water tank. The warning symbol turns off and the programme resumes operating.

Cleaning the condenser

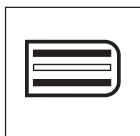

Warning symbol turns on with certain intervals to remind that the condenser needs cleaning.

Door open



Dryer door open symbol lights up.

Time delay

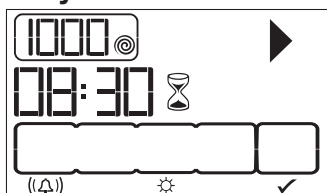

With the "Time delay" function you can delay the programme start up to 24 hours.

1. Open the loading door and put the laundry in.
2. Set the drying programme and spin speed, and if required, select the auxiliary functions.
3. Press "Time delaying" buttons "+" and "-" to set the desired time delay. The time delay symbol will flash.
4. Press "Start/Pause/Cancel" button. Then the time delay starts to count down. The Time delay symbol lights up. Start symbol lights up.

The ":", in the middle of the displayed time delay will start flashing.

More laundry may be loaded or taken out during the time delay period. At the end of the time delay countdown process, time delay symbol fades, drying process starts and the programme duration is displayed. The time on the display is the total of normal drying time and delay time.

Time delay is started by pressing the start/pause/cancel button in the exemplary figure.

Changing the delay time

If you want to change the time during the countdown:

1. Press "Start/Pause/Cancel" button for 3 seconds to cancel the programme. Time delay function must be set again for the required time.
2. Press Time delay buttons "+" or "-" to set the desired time delay.
3. Press "Start/Pause/Cancel" button. The Time delay symbol lights up. Pause symbol fades. Start symbol lights up.
4. The ":", in the middle of the displayed time delay will start flashing.

Canceling the time delay

If you want to cancel the time delay countdown and start the programme immediately:

1. Press "Start/Pause/Cancel" button for 3 seconds to cancel the programme.
2. Then, press "Start/Pause/Cancel" button to start the desired programme.

Starting the programme

1. Press "Start/Pause/Cancel" button to start the programme.
2. "Start/Pause" symbol will light up to indicate that the programme has started and ":", symbol between the remaining time will continue flashing.

Progress of programme

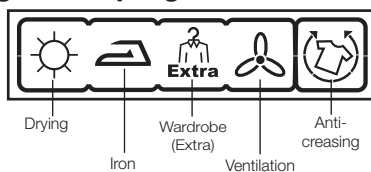

The progress of a running programme is shown through a number of symbols on the screen. At the beginning of each programme step, the relevant symbol in the series of symbols will light up and thus, all symbols will remain lit up at the end of the programme. The symbol that is lit up at the far right of the series of symbols indicates the step that is being carried out.

"Drying":

- Lights up in all programmes apart from drying and ventilation.

"Iron Dry":

- Starts to illuminate when the drying degree reaches "iron dry" step and remains illuminated until the next step.

“Cupboard Dry”:

-Starts to illuminate when the drying degree reaches “wardrobe dry” step, and remains illuminated until the next step.

“Cupboard Dry Extra”:

Starts to illuminate when the drying degree reach to “wardrobe dry extra” step.

“Ventilation”:

- Illuminates when the programme ends.

i Anti-creasing icon will light up at the end of the programme if anti-creasing function is active.

Changing the programme after the programme has started

You can use this feature to dry your laundry in a different program after your machine has started to run.

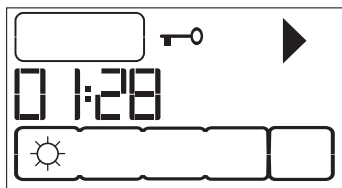

For example;

Press and hold the “Start/Pause/Cancel” button for about 3 seconds to “Cancel” the programme in order to select “Extra Dry” programme instead of “Iron Dry” programme. Select the “Extra Dry” program by rotating the program knob. Press “Start/Pause/Cancel” button to start the program.

i If you select a new programme by turning the programme selection knob while your machine is running, then the current program is cancelled and new programme information is displayed.

Adding/removing laundry in standby mode

In order to add or take out laundry after the start-up of the programme;

1. Press the “Start/Pause/Cancel” button to switch the machine to “Pause” mode. Drying process will stop.
2. Open the door at Pause position and close it again after adding or taking out laundry.
3. Press “Start/Pause/Cancel” button to start the program.

i Any laundry added after the drying process was started may cause the already dried

clothes in the machine intermingle with wet clothes and the result will be wet laundry after the drying process is over.

- i** Laundry may be added or taken out as much as desired during a drying process, but as this process will interrupt drying continuously, it will extend the program duration and increase energy consumption. Therefore, it is recommended to add laundry before the drying programme has started.
- i** If you select a new programme by turning the programme selection knob while your machine is in standby, then the current program is cancelled and new programme information is displayed.

Child-proof lock

There is a child-proof lock to prevent any programme interruption due to the pressing of button while the programme is running. The loading door and all button except the “On/Off” button on the panel are deactivated when the child-proof lock is active.

In order to activate the child-proof lock, press on the “audio warning” and “anti-creasing” buttons simultaneously for 3 seconds.

To start a new programme after the programme is over or to interrupt the programme, the child-proof lock should be deactivated. Press the same buttons for 3 sec. again to deactivate the child-proof lock.

Lock symbol will appear on the screen when the child-proof lock is activated.

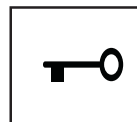

i Child-proof lock will also be deactivated when the machine is restarted by pressing the on/off button.

When the child-proof lock is activated:

- Display icons will not change even if the position of programme selection knob is changed while the machine is running or in halt.
- If the child-proof lock is deactivated after changing the position of the programme selection knob while your machine is

running, your machine stops and new programme information is displayed

Ending the programme through canceling

A new program can be selected and started after “Program cancel” is activated in order to change the drying program.

To cancel any selected programme:

Press “Start/Pause/Cancel” button for about 3 seconds. “Lint filter cleaning” and “Water tank” warning symbols light up and “End” label appears on the screen as a reminder at the end of this period.

⚠ As the inside of the machine will be excessively hot when you cancel the program while the machine is running, activate the ventilation program to cool it down.

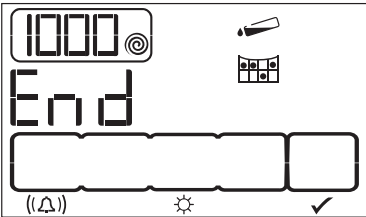
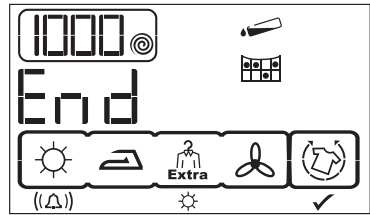

- ❗ If you change the position of programme selection knob while your machine is running, then the machine stops, current programme is cancelled and new programme information is displayed.

End of programme

“Filter cleaning” and “Water tank” warning symbols light up and “End” label appears on the screen in the programme follow-up indicator when the programme ends. The door can be opened and the machine becomes ready for a second cycle.

Press “On/Off” button to turn off the dryer.

- ❗ When selected, the 2-hour anti creasing programme will be activated to prevent laundry from creasing if you do not take the laundry out after the programme has come to an end.
- ❗ Clean the filter after each drying (please see, Filter cleaning).
- ❗ Drain the water tank after each drying (please see, Water tank)

5 Maintenance and cleaning

Filter Cartridge / Door Inner Surface

Lint and fibres released from the laundry to the air during the drying cycle are collected in the "Filter Cartridge".

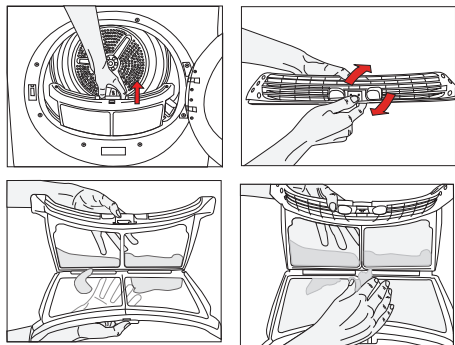

- ❗ Such fibre and lint are generally formed during wearing and washing.
- ❗ Always clean the filter and the inner surfaces of the cover after each drying process.
- ❗ You can clean the filter and filter area by vacuum cleaner.

To clean the filter:

1. Open the loading door.
2. Remove the cover filter by pulling it up and open the filter.
3. Clean lint, fibre, and cotton raveling by hand or with a soft piece of cloth.
4. Close the filter and place it back into its seat.

- ❗ Clogging may arise on the filter surface after using your machine for some time; if this occurs, wash the filter with water and dry it before using again.

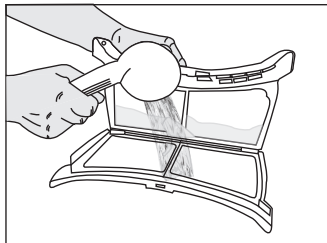

- ❗ Clean the entire inner surface of the cover and door gasket.

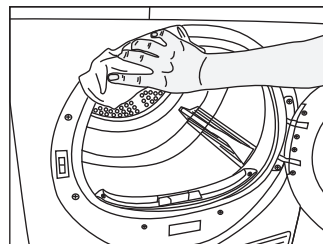
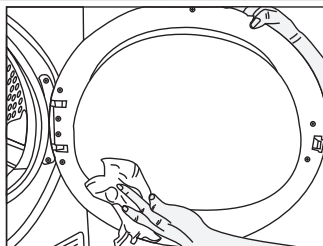

Sensor

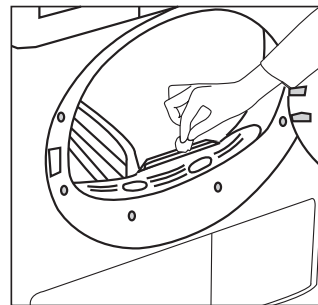

There are humidity sensors in your dryer that detect whether the laundry is dry or not.

To clean the sensor:

1. Open the loading door of the dryer.
2. Allow the machine to cool down if drying has been carried out.
3. Wipe the metal sensors with a soft cloth, dampened with vinegar and dry them.

- ❗ Clean metal sensors 4 times a year.
- ⚠ Never use solvents, cleaning agents or similar substances when cleaning since these materials can cause fire and explosion!

Water tank;

The moisture in the damp laundry is taken from the laundry and condensed. Drain the water tank after each drying cycle or during drying when “Water tank” warning light turns on.

⚠ Condensed water is not drinkable!

⚠ Never take out the water tank when the programme is running!

If you forget to drain the water tank, your dryer will stop during the following drying cycles when the water tank is full and the “Water tank” warning light will turn on. If this is the case, press the “Start/Pause/Cancel” button to resume the drying cycle after draining the water tank.

*To drain the water tank:

1-Pull the drawer and remove the water tank carefully.

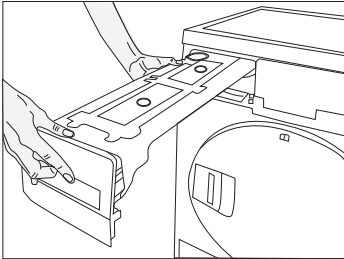

2-Drain the water in the tank

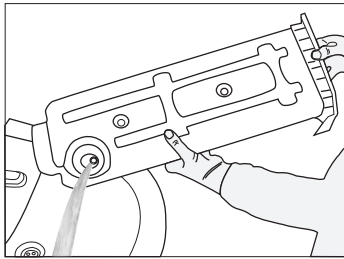

3-If there is lint accumulation in the funnel of the water tank, clean it under running water.

4-Place the water tank into its seat.

For the condenser;

Hot and humid air in the condenser is cooled with the cold air from the room. Thus, the humid air circulating in your dryer is condensed and then pumped into the tank.

ⓘ Clean the condenser after every 30 drying cycles or once a month.

To clean the condenser:

1. If a drying process has been carried out, open the door of the machine and wait until it cools down.

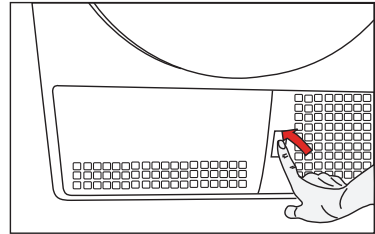

2. Unlock the 2 condenser locks after opening the kick plate.

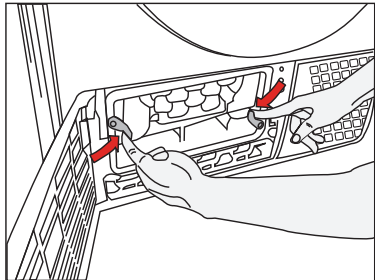

3. Pull out the condenser.

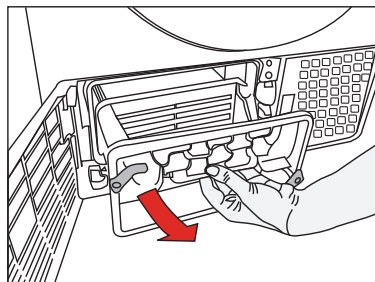

4. Clean the condenser by applying pressurized water with a shower armature and wait until the water drains.

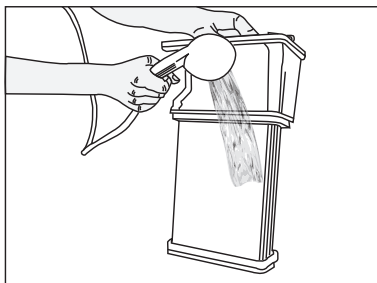

5. Place the condenser in its housing. Fasten the 2 locks and make sure that they are seated securely.

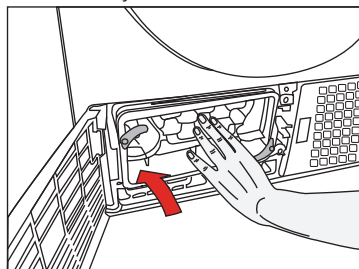

6. Close the kick plate cover.

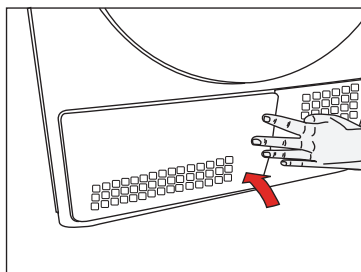

6 Suggested solutions for problems

Drying process takes too much time
<ul style="list-style-type: none">• Meshes of the filter may be clogged. Wash with water.
Laundry comes out wet at the end of drying.
<ul style="list-style-type: none">• Meshes of the filter may be clogged. Wash with water.• Excessive laundry might have been loaded in. Do not load the dryer in excess.
Dryer does not switch on or the programme does not start. Dryer is not activated when set.
<ul style="list-style-type: none">• It might have not been plugged in. Make sure that the machine is plugged in.• The loading door may be ajar. Make sure that the loading door is properly closed.• Programme might have not been set or the "Start/Pause/Cancel" button might have not been pressed. Make sure that the programme has been set and it is not in "Pause" mode.• "Childproof lock" might have been activated. Deactivate the childproof lock.
Programme has been interrupted without any cause.
<ul style="list-style-type: none">• The loading door may be ajar. Make sure that the loading door is properly closed.• Electricity may be cut off. Press "Start/Pause/Cancel" button to start the programme.
Laundry has shrunk, become felted or deteriorated.
<ul style="list-style-type: none">• A programme suitable for the laundry type might have not been used. Dry only the laundry which is suitable for drying in dryer after checking the labels on your clothes.• Select a programme with suitable low temperature for the laundry type to dry your clothes.
Drum lightning does not come on.
<ul style="list-style-type: none">• Dryer might have not been started by using the "On/Off" button. Make sure that the dryer is on.• Bulb may have blown. Call the authorized service to replace the bulb.
"Final / Anti-creasing" symbol flashes.
<ul style="list-style-type: none">• The 2-hour anti creasing programme to prevent laundry from creasing might have been activated. Turn off the dryer and take out the laundry.
"Final / Anti-creasing" symbol is on.
<ul style="list-style-type: none">• Programme has come to an end. Turn off the dryer and take out the laundry.
Water comes out the cover.
<ul style="list-style-type: none">• Clean the entire inner surface of the cover and door gasket.
Cover opens spontaneously.
<ul style="list-style-type: none">• Push it until you hear that it is closed.
For products with a condenser:
"Water tank" warning symbol is on.
<ul style="list-style-type: none">• Water may be full.• Anti-creasing programme might be running. Drain the water in the tank.
"Filter cleaning" symbol is on.
<ul style="list-style-type: none">• Filter might have not been cleaned. Clean the cover filter.
"Condenser cleaning" symbol is on.
<ul style="list-style-type: none">• Filter drawer/Condenser might have not been cleaned. Clean the filters in the condenser/ filter drawer under the kick plate.

△ Call an authorised service if the problem persists.

Prije rada s uređajem, molimo pročitajte ovaj korisnički priručnik!

Poštovani kupci,

Nadamo se da će Vam Vaš proizvod, proizveden u suvremenim postrojenjima i koji je prošao strogi postupak kontrole kvalitete, dati jako dobre rezultate.







Savjetujemo Vam da prvo pažljivo pročitate ovaj priručnik i sačuvate ga za ubuduće.

Ovaj korisnički priručnik će

- Vam pomoći da Vaš stroj koristite brzo i sigurno.
 - Pročitajte Korisnički priručnik prije ugradnje i uključivanja Vašeg stroja.
 - Posebno slijedite upute vezane za sigurnost.
 - Čuvajte ovaj Korisnički priručnik na lako dostupnom mjestu za ubuduće.
 - Molimo pročitajte sve dodatne dokumente koji su dostavljeni s ovim strojem.
- Molimo imajte na umu da se ovaj Korisnički priručnik može odnositi i na nekoliko drugih modela.

Objašnjenje simbola

Kroz cijeli Korisnički priručnik, koristit će se sljedeći simboli:

-  Važne sigurnosne informacije. Upozorenje o situacijama koje su opasne po život i imovinu.
-  Pažnja; upozorenje o naponu napajanja.
-  Pažnja; upozorenje o opasnosti od požara.
-  Pažnja; upozorenje o vrućim površinama.
-  Pročitajte upute.
-  Korisne informacije. Važne informacije ili korisni savjeti o uporabi.



Ovaj proizvod nosi oznaku selektivnog razvrstavanja za odbačene električke i elektroničke uređaje (WEEE).

To znači da se s proizvodom mora postupati prema Europskoj smjernici 2002/96/EC da bi se reciklirao ili rastavio da bi se smanjio njegov utjecaj na okoliš. Za dodatne informacije, molimo javite se vašim lokalnim ili regionalnim vlastima.

Elektronski uređaji koji nisu uključeni u ovaj proces selektivnog razvrstavanja su potencijalno opasni za okoliš i ljudsko zdravlje zbog prisutnosti štetnih tvari.

1 Važne sigurnosne informacije

Ovaj dio sadrži sigurnosne informacije koje će pomoći u zaštiti od opasnosti od ozljeda i oštećenja. Nepoštovanje ovih uputa će uzrokovati poništenje svih jamstava.

Opća sigurnost

- Nikada ne stavljajte uređaj na pod prekriven tepihom, inače nedostatak protoka zraka ispod uređaja može prouzročiti pregrijavanje električnih dijelova. To će uzrokovati probleme s Vašim uređajem.
- Ukoliko su strujni kabel ili utikač oštećeni, za popravku morate zvati Ovlašteni servis.
- Proizvod ne smije biti uključen tijekom instalacije, održavanja i popravaka. Takve radove uvijek treba vršiti tehnička služba. Proizvođač se neće smatrati odgovornim za oštećenja do kojih dođe uslijed postupaka koje vrše neovlaštene osobe.
- Spojite proizvod na uzemljenu utičnicu zaštićenu osiguračem odgovarajućeg kapaciteta kako je navedeno u tablici tehničkih specifikacija.
- Neka vaš uređaj radi na temperaturama između $+5^{\circ}\text{C}$ i $+35^{\circ}\text{C}$.
- Ne koristite električne uređaje u proizvodnju.
- Ne spajajte izlaz zraka uređaja na otvore na dimnjaku koji se koriste za ispušne plinove uređaja koje rade s plinom ili drugim vrstama goriva.
- Morate osigurati dovoljno ventilacije da biste spriječili da se plinovi koji izlaze iz uređaja koji rade s drugim vrstama goriva, uključujući otvoreni plamen, nakupljaju u prostoriji zbog efekta vraćanja nazad.
- Uvijek čistite nakupine prije ili nakon svakog punjenja.
- Nikad ne radite s vašom sušilicom a da prethodno ne stavite filter za nakupine.
- Ne puštajte da se vlakna, prašina i prljavština nakupljaju oko ispušnog izlaza i susjednih područja.
- Utikač kabela mora biti lako dostupan nakon instalacije.
- Ne koristite produžne kabele, višestruke utikače ili adaptere da biste spojili sušilicu na napajanje da biste smanjili opasnost od električnog udara.
- Ne radite bilo kakve izmjene na utikaču dostavljenom s proizvodom. Ako nije kompatibilan s utičnicom, neka kvalificirani električar promijeni utičnicu odgovarajućom.
- Predmeti koji se čiste ili peru benzinom/gorivom, otapalima za kemijsko čišćenje i drugim zapaljivim ili eksplozivnim materijalima kao i oni koji su isprljani ili pošpricani takvim materijalima se ne smiju sušiti u proizvodnju jer ispuštaju zapaljivu ili eksplozivnu paru.
- Nemojte u sušilici sušiti predmete čišćene industrijskim kemikalijama.
- Ne sušite neoprane predmete u sušilici.
- Predmeti isprljani uljem za kuhanje, acetonom, alkoholom, gorivom, kerozinom, sredstvima za uklanjanje mrlja, terpentinom, parafinom i sredstvima za uklanjanje parafina se moraju oprati u toploj vodi s puno deterdženta prije nego se osuše u sušilici.
- Odjeća ili jastuci punjeni gumenom pjenom (pjena od lateksa), kape za tuširanje, tkanine otporne na vodu, materijali s gumenim pojačanjima i jastučićima od pjene se ne smiju sušiti u sušilici.
- Ne koristite omekšivače tkanina ili antistatičke proizvode osim ako to ne preporučuje proizvođač omekšivača ili proizvoda.
- Ovaj uređaj mora biti uzemljen. Instalacija uzemljenja smanjuje rizik od električnog udara otvaranjem staze s niskim otporom za protok električne energije u slučaju greške u radu ili kvara. Kabel napajanja proizvoda je opremljen vodičem i uzemljenim utikačem koji omogućava uzemljenje proizvoda. Ovaj utikač mora biti pravilno instaliran i umetnut u utičnicu koja je uzemljena u skladu s lokalnim zakonima i pravilima.
- Ne instalirajte proizvod iza vrata s bravom, kliznih vrata ili vrata sa šarkama pored šarki sušilice.
- Ne montirajte i ne ostavljajte ovaj proizvod na mjestima gdje će biti izložen vanjskim uvjetima.

- Ne dirajte kontrolne tipke.
- Ne vršite bilo kakve popravke ili postupke zamjene dijelova na proizvodu čak i ako znate i možete ih obaviti osim ako to nije jasno navedeno u uputama za rad ili je to objavljeno u korisničkom priručniku.
- Unutrašnjost i ispušni dio proizvoda mora povremeno očistiti kvalificirano osoblje servisa.
- Pogrešno spajanje vodiča za uzemljenje proizvoda može uzrokovati električni udar. Ako imate bilo kakve sumnje o spajanju uzemljenja, neka to provjeri kvalificirani električar, serviser ili osoblje servisa.
- Ne posežite u uređaj dok se bubanj kreće.
- Isključite perilicu kad se ne koristi.
- Nikada nemojte prati aparat vodom! Postoji opasnost od strujnog udara! Uvijek isključujte iz struje prije čišćenja.
- Nikada nemojte dirati utikač mokrim rukama. Nikada nemojte isključivati tako da povlačite za kabel, uvijek povlačite tako da vučete samo za utikač. Ne uključujte stroj ako su kabel ili utikač oštećeni!
- Nikada ne pokušavajte sami popraviti uređaj, inače ćete svoj život i život drugih ljudi dovesti u opasnost.
- Za kvarove koji se ne mogu popraviti prateći informacije dane u sigurnosnim uputama: Isključite uređaj, isključite ga iz struje, zatvorite pipu za vodu i javite se ovlaštenom servisu.
- Ne isključujte sušilicu prije nego što ciklus dođe do kraja osim ako ne budete brzo izvadili svo rublje iz sušilice da biste ga raširili i raspršili toplinu.
- Uklonite vrata odjeljka za sušenje prije stavljanja uređaja izvan pogona ili odlaganja uređaja.
- Do zadnjeg koraka ciklusa sušenja (ciklus hlađenja) dolazi bez primjene topline da bi se osiguralo da se predmeti ostavljaju na toplini koja im neće štetiti.
- Omekšivači tkanina i slični proizvodi se trebaju koristiti prema uputama omekšivača tkanina.
- Donje rublje koje sadrži metalna pojačanja se ne smije stavljati u sušilicu. Ako se tijekom sušenja metalna pojačanja

oslobode, može doći do oštećenja sušilice.

- Provjerite svu odjeću za zaboravljene upaljače, novčiće, metalne dijelove, igle itd. prije punjenja.
- U vrijeme kad se vaša sušilica ne koristi ili kad se rublje izvadi nakon dovršetka postupka sušenja, isključite pomoću tipke za uključivanje/isključivanje.“ U slučajevima kad je tipka za uključivanje/isključivanje uključena (kad je sušilica pod naponom), držite vrata sušilice zatvorenima.

Namjeravana uporaba

- Ovaj proizvod je napravljen samo za uporabu u kućanstvu.. Ne smije se koristiti u druge svrhe.
- Koristite proizvod samo za sušenje rublja koje je tako označeno.
- U uređaju sušite samo one predmete koji su navedeni u ovom korisničkom priručniku.
- Ovaj proizvod nije namijenjen za uporabu od strane osoba s tjelesnim, osjetilnim ili metalnim nedostacima te neobrazovanih ili neiskusnih osoba (uključujući djecu) osim ako nisu pod nadzorom osobe koja će biti odgovorna za njihovu sigurnost ili će ih uputiti o pravilnoj uporabi uređaja.

Sigurnost djece

- Električni uređaji su opasni za djecu. Držite djecu podalje od perilice kad radi. Ne dajte im da diraju perilicu.
- Materijali za pakiranje su opasni za djecu. Držite materijale pakiranja dalje od dosega djece ili ih odložite sortiranjem prema uputama o sortiranju smeća.
- Ne dopuštajte djeci da sjede ili da se penju ili ulaze u uređaj.
- Djeca se trebaju nadzirati da bi se osiguralo da se ne igraju uređajem.
- Zatvorite vrata za rublje kad izlazite iz prostora gdje se uređaj nalazi

2 Instalacija

Za instalaciju vašeg proizvoda, javite se najbližem ovlaštenom serviseru.

i Priprema lokacije i elektroinstalacija proizvoda je odgovornost kupca.

⚠ Ugradnju i elektroinstalaciju mora izvršiti kvalificirana osoba.

⚠ Prije instalacije, pregledajte ima li proizvod bilo kakvih vidljivih oštećenja. Ako ima, nemojte ga instalirati. Oštećeni proizvodi će uzrokovati opasnost za vašu sigurnost.

Odgovarajuće mjesto za postavljanje

- Postavite proizvod u okruženju u kojem nema opasnosti od zamrzavanja i da je u stabilnom i ravnom položaju.
- Radite s vašim proizvodom u okolini koja je dobro ventilirana i nema prašine.
- Ne blokirajte izlaze zraka ispred i ispod proizvoda materijalima kao što su dugi sagovi i drveni podlošci.
- Ne stavljajte svoj proizvod na sag ili slične površine.
- Ne postavljajte uređaj iza vrata s bravom, kliznih vrata ili vratima sa šarkama koje mogu udariti proizvod.
- Kad postavite proizvod, treba ostati na istom mjestu gdje je povezan. Kod ugradnje proizvoda, pazite da stražnja strana ne dodiruje nešto (pipu, utičnicu, itd.) i također pazite da postavite proizvod na mjesto gdje će stalno stajati.

⚠ Ne stavljajte uređaj na strujni kabel.

- Držite udaljenost od najmanje 1.5 cm prema zidovima i drugom namještaju.

Uklanjanje sigurnosnog sklopa za transport

⚠ Uklonite sigurnosni sklop za transport prije prve uporabe proizvoda.

1. Otvaranje vrata za punjenje.
2. U bubnju se nalazi najlonska vrećica koja sadrži komad stiropora. Držite je s dijela označenog s XX.
3. Povucite najlon prema sebi i uklonite sigurnosni sklop za transport.

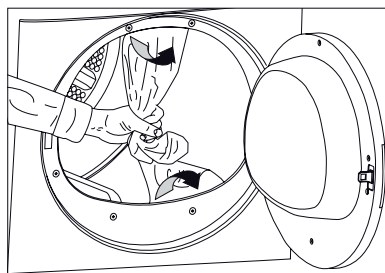

⚠ Pazite da uklonite sigurnosni sklop (najlon + komade stiropora) za transport prije prve uporabe proizvoda. Ne ostavljajte bilo kakve predmete unutar bubnja.

Instalacija ispod radne površine

- Posebni dio (dio br. 297 360 0100) koji zamjenjuje gornji dio mora dobiti i postaviti ovlaštenu osobu da bi se uređaj koristio ispod pulta ili u ormaru. Nikada ne smije raditi bez gornjeg dijela.
- Ostavite prostor od najmanje 3 cm između bočnih i stražnjih stijenki proizvoda i stijenki pulta/ormara kad instalirate proizvod ispod pulta ili u ormaru.

Montaža iznad perilice

- Kod instalacije iznad perilice, između dva stroja se treba postaviti uređaj za montažu. Podupirač (dio br. 297 720 0100 bijeli/297 720 0400 sivi) mora montirati ovlaštenu osobu.
- Stavite proizvod na čvrsti pod. Ako se stavi na perilicu, približna masa oba stroja može dosegnuti 180 kg kad su puni. Pod zato mora biti u stanju nositi teret na sebi!

Spajanje na odvod vode;

kod proizvoda opremljenih jedinicom kondenzatora, voda koja se nakuplja tijekom ciklusa sušenja se sakuplja u spremniku za vodu. Trebate odliti nakupljenu vodu nakon svakog ciklusa sušenja. Akumuliranu vodu možete direktno odliti kroz crijevo za vodu dostavljeno s proizvodom umjesto povremenog odlijevanja vode sakupljene u spremniku za vodu.

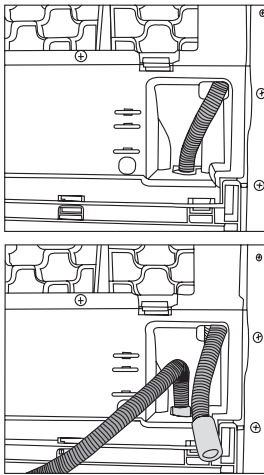

Prilagođavanje nogu

Da biste osigurali da rad vašeg uređaja bude tih i bez vibracija, mora stajati ravno i u ravnoteži na svojim nogama.

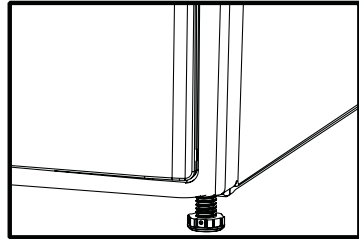

- i** . Otпустите ножицу rukom. Podešavajte nogu dok vaš proizvod ne bude stajao ravno i čvrsto na podu.

Spajanje crijeva za odlijevanje vode:

1. Izvucite crijevo van da biste ga uklonili iz proizvoda. Ne koristite bilo kakve alate za uklanjanje crijeva. Spojite adapter za crijevo za odljev na kraj ovog crijeva.
2. Spojite posebno crijevo za odljev dostavljeno s proizvodom na fitting adaptera crijeva.
3. Spojite kraj crijeva direktno na odljev za otpadnu vodu ili na umivaonik. Fiting mora uvijek biti osiguran u svakoj vrsti povezivanja. Ako crijevo ispadne izvan kućišta, u vašoj kući može nastati poplava.

Važno:

- Crijevo se mora spojiti na maksimalnu visinu od 80 cm.
- Pazite da crijevo nije priklješteno ili presavijeno.
- Kraj crijeva ne smije biti presavijen, ne smije se stajati na njega i ne smije biti preklopljen između odljeva i proizvoda.

Elektroinstalacija

Spojite uređaj na uzemljenu utičnicu zaštićenu osiguračem odgovarajućeg kapaciteta kako je navedeno u tablici tehničkih specifikacija. Naša tvrtka neće biti odgovorna za bilo kakva oštećenja do kojih može doći kad se uređaj koristi na vodu bez uzemljenja.

- Spajanje treba biti u skladu s nacionalnim odredbama.
 - Ako je trenutna vrijednost osigurača ili prekidača u kućištu manja od 16 Ampera, neka kvalificirani električar ugradi osigurač od 16 Ampera.
 - Utikač kabla napajanja mora biti lako dostupan nakon instalacije.
 - Napon i dozvoljena zaštita osiguračem su naznačeni u dijelu "Tehničke specifikacije".
 - Naznačeni napon mora biti jednak naponu Vaše struje.
 - Ne spajajte preko produžnih kabela ili višestrukih utičnica.
 - Glavni osigurač i sklopke moraju imati minimalnu udaljenost od 3 mm.
- ⚠** Oštećeni strujni kabel mora zamijeniti ovlaštteni električar.
- Ako je proizvod u kvaru, s njim se ne smije raditi dok se ne popravi! Postoji opasnost od strujnog udara!

Prva uporaba

- Da bi proizvod bio spreman za rad, prije zvanja ovlaštenog servisera pazite da su lokacija i instalacije napajanja odgovarajuće. ako nisu, neka ovlašteni električar provjeri potrebne preinake.
- Pazite da su spojevi napajanja proizvoda u skladu s uputama danim u odgovarajućim poglavljima ovog korisničkog priručnika.

Odlaganje materijala za pakiranje

Materijali za pakiranje su opasni za djecu.

Držite materijale pakiranja na sigurnom mjestu podalje od dosega djece. Materijali za pakiranje vašeg proizvoda su proizvedeni od materijala koji se mogu reciklirati. Odlazite ih na odgovarajući način i sortirajte u skladu s uputama o reciklaži otpada. Ne odlazite ih s uobičajenim otpadom iz kućanstva.

Transport uređaja

1. Isključite uređaj iz napajanja.
2. Uklonite otpadnu vodu (ako postoji) i spojeve na dimnjak.
3. Prije transporta, do kraja odlijte vodu koja je ostala u uređaju.

Odlaganje starog uređaja

Odložite vaš stari uređaj na način na koji ne šteti okolišu.

Možete se javiti Vašem lokalnom komunalnom gospodarstvu ili otpadu u Vašoj općini da biste saznali kako odložiti Vaš aparat.

Prije odlaganja vašeg starog uređaja, odrežite utikač na kabelu i onemogućite bravu za zatvaranje vrata da bi se izbjegli opasni uvjeti za djecu.

Tehničke specifikacije

HR

Visina (prilagodljiva)	84,6 cm
Širina	59,5 cm
Dubina	59,8 cm
Kapacitet (max.)	8 kg
Masa (neto)	38 kg
Napon	Pogledajte tipsku pločicu
Označeni ulaz snage	
Šifra modela	

Tipska pločica se nalazi iza vrata za punjenje.

3 Početne pripreme za sušenje

Što treba uraditi za uštedu energije:

- Pazite da uređaj radi s punim kapacitetom, ali ga nemojte prelaziti.
- Kod pranja stavljajte rublje na najjaču moguću centrifugu. Tako se vrijeme sušenja skraćuje a potrošnja energije se smanjuje.
- Pazite da zajedno sušite istu vrstu rublja.
- Za odabir programa, slijedite upute u korisničkom priručniku.
- Pazite da ostane dovoljno mjesta na prednjoj i stražnjoj strani sušilice zbog cirkulacije zraka. Ne blokirajte rešetku na prednjem dijelu proizvoda.
- Ne otvarajte vrata uređaja tijekom sušenja osim ako nije prijeko potrebno. Ako svakako morate otvoriti vrata, pazite da ih ne držite otvorena dugo.
- Ne dodajte novo (mokro) rublje tijekom sušenja.
- Nakupine i vlakna otpuštena iz rublja u zrak tijekom ciklusa sušenja se sakupljaju u "Filtru za nakupine". Pazite da čistite filtre prije ili nakon svakog sušenja.
- Kod modela s kondenzatorom, pazite da redovito čistite kondenzator najmanje jednom mjesečno ili svakih 30 ciklusa sušenja.
- Kod modela s ventilacijom, slijedite upute za spajanje dimnjaka u korisničkom priručniku i pazite na čišćenje dimnjaka.
- Tijekom sušenja dobro prozračujte prostoriju gdje je smještena sušilica.
- „Kod modela sa štednjom energije s lampicama, u vrijeme kad se sušilica ne koristi, držite vrata zatvorena ako je tipka za uključivanje/isključivanje pritisnuta (ako je sušilica pod naponom).“

Rublje podesno za sušenje u stroju

- i** Uvijek slijedite upute na etiketama rublja. Sušite samo rublje koje ima etiketu koja označava da je ono podesno za sušenje u sušilici i pazite da odaberete odgovarajući program.

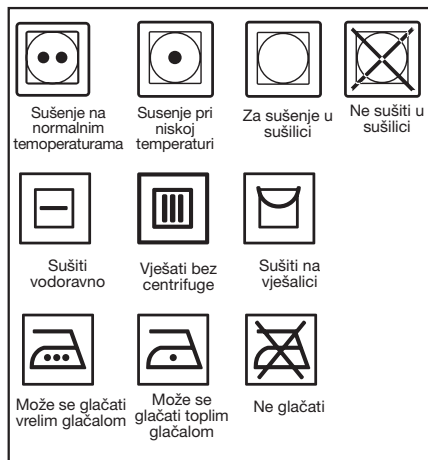

Rublje koje nije podesno za sušenje u stroju

- Rublje s metalnim dodacima kao što su kopče remena i metalna dugmad mogu oštetiti stroj.
- Ne sušite u sušilici predmete od vune, svilenu odjeću i najlonske čarape, osjetljive tkanine s čipkom, rublje s metalnim dodacima i predmete kao što su vreće za spavanje.
- Rublje napravljeno od osjetljivih i vrijednih tkanina, kao i zavjese od čipke, se može zgužvati. Ne sušite ih u sušilici!
- Ne sušite u sušilici predmete napravljene od hermetičkih vlakana kao što su jastuci i popluni.
- Rublje od pjene ili gume će se deformirati.
- U sušilici ne sušite rublje koje sadrži gumu.
- Ne sušite u sušilici rublje izlagano nafti, gorivu, zapaljivim ili eksplozivnim agensima čak i ako je prije toga oprano.
- Pretjerano mokro rublje ili rublje s kojeg kaplje voda se ne smije stavljati u sušilicu.
- Predmeti koji se čiste ili peru benzinom/gorivom, otapalima za kemijsko čišćenje i drugim zapaljivim ili eksplozivnim materijalima kao i oni koji su isprljani ili pošpricani takvim materijalima se ne smiju sušiti u proizvodu jer ispuštaju zapaljivu ili eksplozivnu paru.
- Nemojte u sušilici sušiti predmete čišćene

industrijskim kemikalijama.

- U sušilici ne sušite neoprano rublje.
- Predmeti isprljani uljem za kuhanje, acetonom, alkoholom, gorivom, kerozinom, sredstvima za uklanjanje mrlja, terpentinom, parafinom i sredstvima za uklanjanje parafina se moraju oprati u toploj vodi s puno deterdženta prije nego se osuše u sušilici.
- Odjeća ili jastuci punjeni gumenom pjenom (pjena od lateksa), kape za tuširanje, tkanine otporne na vodu, materijali s gumenim pojačanjima i jastučićima od pjene se ne smiju sušiti u sušilici.
- Ne koristite omekšivače tkanina ili antistatičke proizvode osim ako to ne preporučuje proizvođač omekšivača ili proizvoda.
- Ne sušite u sušilici donje rublje pojačano metalnim dijelovima. Ako se ta metalna pojačanja otpuste tijekom sušenja, oštetit će vašu sušilicu.

Priprema rublja za sušenje

- Provjerite sve predmete za pranje prije nego ih stavite u uređaj da biste bili sigurni da u njihovim džepovima ili bilo kojim dijelovima nema upaljača, kovanica, metalnih predmeta, igala, itd.
- Omekšivači tkanina i slični proizvodi se moraju koristiti u skladu s uputama proizvođača tog proizvoda.
- Svo rublje se mora oprati na najjačoj centrifugi koju vaš stroj dozvoljava za taj tip rublja.
- Rublje može biti zapetljano nakon pranja. Odvojite svoje rublje prije nego što ga stavite u sušilicu.
- Sortirajte vaše rublje prema vrsti i debljini. sušite istu vrstu rublja zajedno. Npr.: tanki kuhinjski ručnici i stolnjaci se suše brže od debelih kupaonskih ručnika.

Odgovarajući kapacitet punjenja

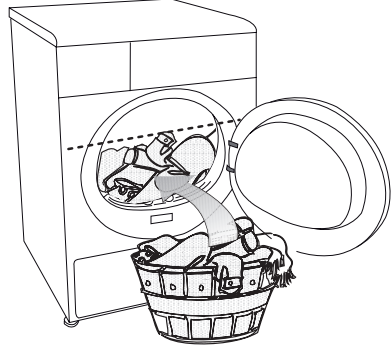

- ⚠ Pridržavajte se informacija iz "Tablice za izbor programa". Uvijek uključujte program u skladu s maksimalnim kapacitetom punjenja.
- ℹ Ne preporučuje se dodavanje rublja u uređaj više od razine prikazane na slici. Učinak sušenja će biti lošiji ako je stroj pretovaren. Nadalje, vaša sušilica i vaše rublje se mogu oštetiti.
- ℹ Stavite svoje rublje u bubanj labavo tako da se ne zapetlja.

Sljedeće mase su dane kao primjeri.

Kućanski predmeti	Približna masa (g)
Pamučni prekrivači (dvostruki)	1500
Pamučni prekrivači (jednostruki)	1000
Plahte (dvostruke)	500
Plahte (jednostruke)	350
Veliki stolnjaci	700
Mali stolnjaci	250
Čajni ubrusi	100
Kupaonski ručnici	700
Ručnici za ruke	350
Odjeća	Približna masa (g)
Bluze	150
Pamučne košulje	300
Košulje	200
Pamučne haljine	500
Haljine	350
Traperice	700
Rupčići (10 komada)	100
Majice	125

Punjenje rublja

1. Otvaranje vrata za punjenje.
 2. Stavite rublje u stroj bez tiskanja.
 3. Gurnite prednja vrata da biste ih zatvorili.
- ⚠ Pazite da vrata ne zahvaćaju nijedan predmet.

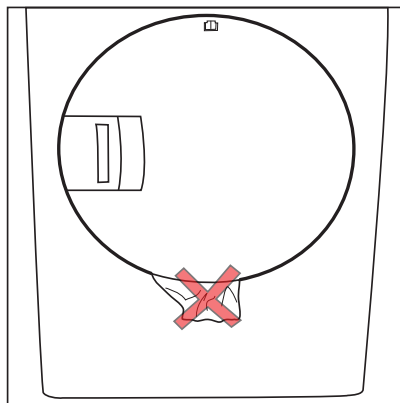
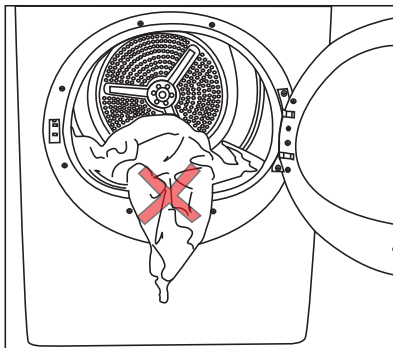

4 Odabir programa i rad s Vašim aparatom

Upravljačka ploča

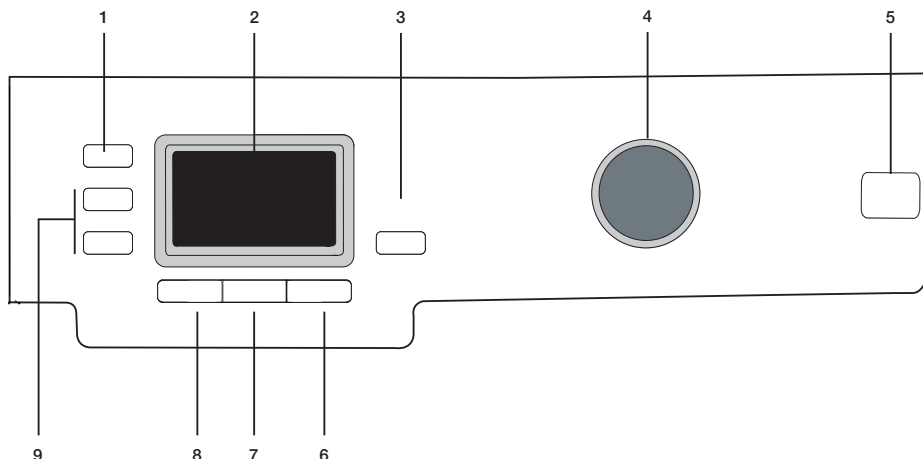

1. Brzina centrifuge perilice*/ Odabir programa timera

Brzina centrifuge koja se koristi za centrifugu rublja u perilici / označava vrijeme za programe s timerom.

2. Prikaz

Označava status stroja.

3. Tipka za početak/pauzu/opoziv

Koristi se za početak, pauziranje ili opoziv programa.

4. Tipka za odabir programa

Koristi se za odabir programa.

5. Tipka za uključivanje/isključivanje

Koristi se za uključivanje i isključivanje uređaja.

6. Protiv gužvanja

Sprječava gužvanje rublja kad uređaj bude gotov s programom.

7. Razina suhoće

Koristi se za prilagođavanje potrebne razine suhoće.

8. Opoziv zvučnog upozorenja

Koristi se za opoziv zvučnog upozorenja koje se daje na kraju programa.

9. Tipke za odgodu vremena

Koristi se za postavljanje odgode vremena.

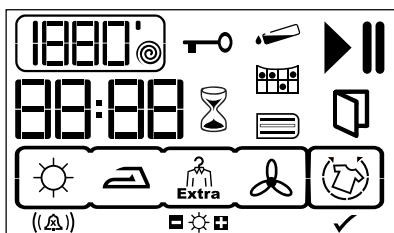

1800' ● Brzina centrifugiranja / Programi s tajmerom *

▶ Simbol za stanje u radu

|| Simbol za stanku

☕ Simbol upozorenja za napunjen spremnik za vodu

☑ Simbol upozorenja za čišćenje filtera

☑ Simbol upozorenja za čišćenje kondenzatora

☑☑☑ Pokazivač preostalog vremena

🔑 Simbol upozorenja za zaključavanje radi sigurnosti djece

⌚ Način rada s vremenskom odgodom

🚪 Simbol upozorenja za otvorena vrata

🔄 Način rada za sprječavanje gužvanja

((Δ)) Glasnoća audio upozorenja / otkazivanje audio upozorenja

☀️ Razina sušenja

✓ Aktiviran način rada za sprječavanja gužvanja

* Brzina centrifugiranja se koristi za precizniji prikaz preostalog vremena.

Ona nema utjecaja na učinak vaše perilice.

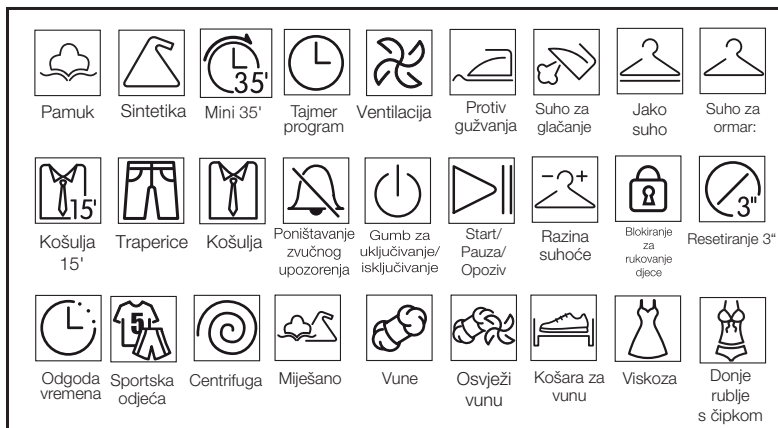

Uključivanje stroja

Pripremite perilicu za odabir programa pritiskom na tipku za Uključivanje/isključivanje.

- i** Pritisak na tipku "Uključivanje/isključivanje" ne znači nužno da je program započeo. Pritisnite tipku "Start/Pauza/Opoziv" da biste uključili program.

Odabir programa

Odlučite o odgovarajućem programu iz dolje navedene tablice koja sadrži temperature u stupnjevima. Odaberite željeni program tipkom za izbor programa.

Jako suho	Sušite na visokoj temperaturi samo za pamučno rublje. Debele i višeslojne tkanine (npr. ručnici, posteljina, traper) se suše na način da im ne treba glačanje prije stavljanja u ormar.
Suho za ormar:	Normalno rublje (npr. stolnjaci, donje rublje) se suši na način da mu ne treba glačanje prije stavljanja u ladice.
Suho za glačanje	Normalno rublje (npr. majice, haljine) se suše spremni za glačanje.

- i** Za dodatne informacije o programu, pogledajte „Tablicu za odabir programa“

Glavni programi

Ovisno o vrsti tekstila, dostupni su sljedeći glavni programi:

•Pamuk

Ovim programom možete prati izdržljivu

odjeću. Sušenje na visokoj temperaturi. Preporučuje se za uporabu za pamučne predmete (kao što su plahte, pokrivači popluna, donje rublje, itd.).

•Sintetika

Ovim programom možete prati manje izdržljivu odjeću. Suši se na nižoj temperaturi u usporedbi s programom pamuka. Preporučuje se za Vašu sintetičku odjeću (kao što su košulje, bluze, odjeća od sintetike/miješano s pamukom, itd.).

- i** Ne sušite zavjese i čipku u stroju.

Posebni programi

Za posebne slučajeve, postoje također i dodatni programi:

- i** Dodatni program se mogu razlikovati prema modelu vaše perilice.

•Mini 35'

MMožete koristiti ovaj program za sušenje pamučnog rublja koji se okreće na velikoj brzini u Vašoj perilici. Ovaj program suši 2 kg pamučnog rublja (2 košulje / 5 majice) za 35 minuta.

- i** Da biste dobili bolje rezultate vaše sušilice, Vaše rublje se treba prati na odgovarajućem programu i vrtjeti se na odgovarajućim brzinama centrifuge u Vašoj perilici.

•Košulja

Ovaj program suši košulje osjetljivije i manje ih gužva te tako pomaže kod lakšeg glačanja rublja.

- i** Na kraju programa može ostati malo vlage na vašim košuljama. Savjetujemo da ne ostavljate košulje u sušilici.

•Traperice

Možete koristiti ovaj program za rublja od traperi koji se okreće na velikoj brzini u Vašoj perilici.

i Provjerite odgovarajući dio tablice programa.

•Miješano

Koristi se za sušenje sintetičkog i pamučnog rublja koje ne otpušta boju. Koristi se za rublje koje je podesno za sušenje.

•Sportska odjeća

Koristi se za sušenje rublja koje je napravljeno od sintetike, pamuka ili miješanih tkanina te ima etiketu koja označava da je podesno za sušenje.

•Osvježi vunu

Ovu funkciju možete koristiti za prozračivanje i omekšavanje vašeg vunenog rublja koje se može prati u perilici. Ne koristite ovu funkciju da biste osušili vaše rublje do kraja. Izvadite rublje i prozračite ga odmah nakon dovršetka programa

•15' Košulja

Ovu značajku možete koristiti da vam kosulje budu spremne za glaćanje za 15 minuta.

•Donje rublje s čipkom

Podesno za sušenje donjeg rublja (spavaćica, odjeće za gornji dio tijela, pidžama) od 100% sintetike ili mješavine sintetike i satena, za koje je u uputama o pranju navedeno da se smiju sušiti.

i Proizvodi s puno dodatka, kao što su čipka, veo, kamen, zrna i žice te proizvodi s velikim postotkom svile se ne smiju sušiti. Rublje od svile sa sadržajem pamuka ili izgledom satena mogu ostati mokri kad se suše na tom programu.

Razina suhoće ovisi o mješavini odjeće, vrsti pletenja i sadržaju vlage.

•Viskoza

Možete sušiti vaše rublje od viskoze na kojem je označeno da se može sušiti u sušilici (haljine, košulje, donje rublje, itd.) Rublje s miješanom viskozom/polimerom, viskozom/pamukom je također podesno za ovaj program.

i Ne preporučuje se da se suši rublje koje ima dodatke nakupljenog tekstila, čipke, malog kamenja, it. Razina sušenja se može promijeniti prema tipu i mješavini rublja.

•Ventilacija

Samo ventilacija se obavlja 10 minuta bez

puhanja toplog zraka. Možete prozračiti svoju odjeću koju ste čuvali zatvorenu dulje vrijeme zahvaljujući programu koji dezodorira neugodne mirise.

•Tajmer program

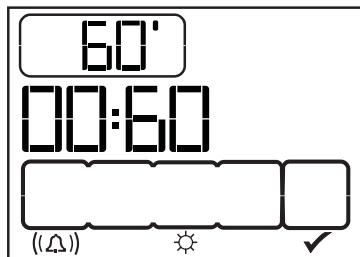

Možete odabrati jedan od programa tajmera od 10 min., 20 min., 40 min., 60 min., 80 min., 100 min., 120 min., 140 min. i 160 min da biste postigli željenu razinu osušenosti na kraju na nižim temperaturama. Program se suši u odabranom vremenu bez obzira na temperaturu sušenja.

Prikaz vremena



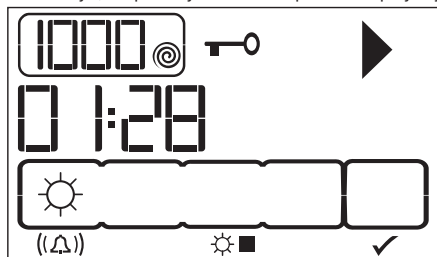

Displej pokazuje vrijeme koje je preostalo da se program završi dok program traje. Vrijeme je prikazano u satima i minutama kao "02:30:00". Slika primjera prikaza prikazuje sušilicu dok radi a zaključavanje zbog djece je uključeno.

i Trajanje programa se može razlikovati od vrijednosti u tablici potrošnje ovisno o promjenama u tlaku vode, tvrdoći i temperature vode, temperaturi okoline, vrsti i količini rublja, odabranim pomoćnim funkcijama i promjenama napona napajanja..



Tablica odabira programa i potrošnje

HR

Programi	Kapacitet (kg)	Brzina centrifuge perilice (o/min)	Prosječna količina preostale vlažnosti	Vrijeme sušenja (minute)
Pamuk/obojeno				
 Jako suho	8	1000	% 60	138
 Suho za ormar:	8	1000	% 60	130
 Spremno za glačanje	8	1000	% 60	105
Mini 35'	2	1200	%50	35
Košulja	1.5	1200	%50	40
Traperice	4	1200	%50	80
15' Košulja	0.5	1200	%60	15
Miješano	4	1000	%60	83
Sportska odj	4	1000	%60	92
Viskoza	1.5	600	%100	100
Donje rublje s čipkom	1	800	%40	50
Osvježi vunu	1.5	600	%50	6
Sintetika				
 Suho za ormar:	4	800	% 40	53
Vrijednosti potrošnje energije				
Programi	Kapacitet (kg)	Brzina centrifuge perilice (o/min)	Prosječna količina preostale vlažnosti	Potrošnja energije kWh
Pamuk lan Spremno za nošenje*	8	1000	% 60	4.71
Pamuk Spremno za glačanje	8	1000	% 60	3.80
Sintetika spremna za nošenje	4	800	% 40	1.80

* : Standardni program energetske oznake (EN 61121:2012)

Sve vrijednosti navedene u tablici su postavljene prema standardu EN 61121:2012. Ove vrijednosti mogu biti različite od tablice prema vrsti rublja, brzini centrifuge rublja, uvjetima okoliša i promjenama napona.

Pomoćne funkcije Zvučno upozorenje



Opoziv zvučnog upozorenja



Razina zvučnog upozorenja 1



Razina zvučnog upozorenja 2



Razina zvučnog upozorenja 3

Vaš stroj će poslati zvučno upozorenje kad program dođe do kraja. Ako ne želite čuti alarm ili želite promijeniti razinu glasnoće, morate pritisnuti tipku “razina glasnoće”. Kad se na zaslonu nalazi “x”, neće biti zvučnog upozorenja.

i Možete odabrati ovu funkciju ili prije ili nakon početka programa.

Stupanj sušenja



Koristi se za prilagođavanje potrebne razine suhoće. Više sušenja se obavi u usporedbi sa zadanim postavkama kad se pojavi znak “+” a manje sušenja se obavi kad se pojavi znak “-”. Trajanje programa se može promijeniti ovisno o odabiru.

! Ova funkcija se mora odabrati prije početka programa.

Protiv gužvanja



2-satni program protiv gužvanja koji sprječava gužvanje rublja će biti uključen ako ne izvadite rublje kad program dođe do kraja. Ovaj program okreće rublje u intervalima od 600 sekundi da bi se spriječilo gužvanje. Za uključivanje, pritisnite tipku “protiv gužvanja”. Funkcija protiv gužvanja se uključuje kad program radi na primjeru prve slike. Sušenje je gotovo a prvi korak funkcije protiv gužvanja je započeo na drugoj slici.

Promjena kontrasta

Kontrast se može prilagoditi da bi ikone na prikazu izgledale jasnije. Posebno može biti potrebno promijeniti postavke kontrasta na prikazu kad se sušilica postavi iznad

perilice. Pritisnite i držite tipku brzina/vrijeme 3 sekunde. Kad se kontrast promijeni po isteku 3 sekunde, sve ikone na displeju će postati vidljive 3 sekunde da bi se označilo da je postupak gotov. Izvršite isti postupak da biste se vratili nazad na prethodnu postavku kontrasta.

Oznake upozorenja

i Oznake upozorenja se mogu razlikovati prema modelu vašeg uređaja.

Čišćenje filtra

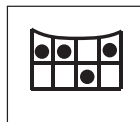

Ikona upozorenja će zasvijetliti da bi podsjetila na čišćenje filtra kad program bude gotov.

i Ako znak za čišćenje filtra svijetli stalno, molimo pogledajte “Predložena rješenja problema”.

Spremnik za vodu



Znak upozorenja će zasvijetliti na kraju programa ili kad je spremnik za vodu pun. Uređaj prestaje s radom ako se uključi znak upozorenja kad program radi. Da biste ponovno pokrenuli stroj, odlijte vodu iz spremnika za vodu. Pritisnite tipku “Početak/pauza/opoziv” da biste pokrenuli program nakon što ste ispraznili spremnik. Znak upozorenja se isključuje a program nastavlja s radom.

Čišćenje kondenzatora



Znak upozorenja se uključuje u određenim intervalima da bi podsjetila da je kondenzatoru potrebno čišćenje.

Vrata su otvorena

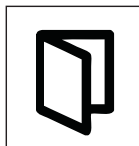

Zasvijetli znak koji simbolizira da su vrata otvorena.

Odgoda vremena

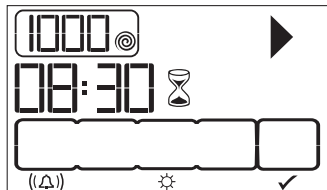

Pomoću funkcije "Odgoda vremena" možete odgoditi početak programa do 24 sata.

1. Otvorite vrata za punjenje i stavite rublje unutra.
2. Postavite program za pranje, brzinu centrifuge i ako je potrebno odaberite pomoćne funkcije.
3. Pritisnite tipke "Odgoda vremena" "+" i "-" da biste postavili traženu odgodu vremena. Bljeskat će znak za odgodu vremena.
4. Pritisnite tipku "Start/Pauza/Opoziv". Onda odgoda vremena počne s odbrojavanjem. Zasvijetli znak za odgodu vremena. Zasvijetli znak za početak.

Znak ":" U sredini prikazanog vremena odgoda vremena će prestati bljeskati.

Za vrijeme odgode vremena može se dodavati još rublja ili ga vaditi van. Na kraju odbrojavanja odgode vremena, znak za odgodu vremena bljedi, započinje postupak sušenja i prikazuje se trajanje vremena. Vrijeme ne prikazuje ukupno uobičajeno vrijeme sušenja i vrijeme odgode.

Odgoda vremena se uključuje pritiskom na tipku za početak/pauzu/opoziv na primjeru slike prikaza.

Promjena vremena odgode

Ako za vrijeme odbrojavanja hoćete promijeniti vrijeme:

1. Pritisnite tipku "Start/Pauza/Opoziv" na 3 sekunde da biste opozvali program. funkcija odgode vremena se mora ponovno postaviti za potrebno vrijeme.

2. Pritisnite tipke "Odgoda vremena" "+" ili "-" da biste postavili traženo vrijeme odgode.
3. Pritisnite tipku "Start/Pauza/Opoziv". Zasvijetli znak za odgodu vremena. Znak za pauzu bljedi. Zasvijetli znak za početak.
4. Znak ":" U sredini prikazanog vremena odgoda vremena će prestati bljeskati.

Opoziv odgode vremena

Ako želite opozvati odbrojavanje odgode vremena i odmah uključiti program:

1. Pritisnite tipku "Start/Pauza/Opoziv" na 3 sekunde da biste opozvali program.
2. Zatim pritisnite tipku "Start/Pauza/Opoziv" da biste uključili željeni program.

Uključivanje programa

1. Pritisnite tipku "Start/Pauza/Opoziv" da biste uključili program.
2. Tipka "Start/pauza/opoziv" će zasvijetliti da bi označila da je program uključen a ikona ":" znak između preostalog vremena će nastaviti bljeskati.

Napredak programa

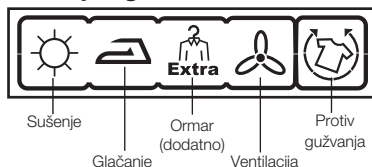

Napredak programa koji traje je prikazan preko brojnih znakova na zaslonu.

Na početku svakog koraka programa, odgovarajući znak u seriji znakova će zasvijetliti i tako će na kraju programa svi znakovi ostati uključeni. Znak koji svijetli na krajnjoj desnoj strani niza znakova označava korak koji se izvodi.

"Sušenje":

- Zasvijetli u svim programima osim sušenja i ventilacije.

"Suho za glačanje":

- Počinje svijetliti kad razina osušenosti dosegne korak "suho za glačanje" i nastavlja svijetliti do sljedećeg koraka.

"Suho za ormar":

Počinje svijetliti kad razina osušenosti dosegne korak "suho za ormar" i nastavlja svijetliti do sljedećeg koraka.

"Posebno suho za ormar":

Počinje svijetliti kad razina osušenosti dosegne korak "posebno suho za ormar" i nastavlja

svijetliti do sljedećeg koraka.

“Ventilacija”:

- Zasnijetli kad program završi.

i Ikona protiv gužvanja će zasnijetli na kraku programa ako je funkcija protiv gužvanja uključena.

Menjanje programa kad je program već pokrenut

Možete da koristite ovu mogućnost da osušite Vaš veš na drugom programu kad se Vaša mašina uključi.

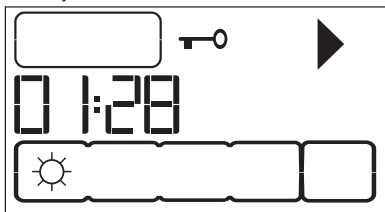

Na primer;

Pritisnite taster “Start/Pauza/Opoziv” na 3 sekunde da biste “opozvali” program i da biste izabrali program „Veoma suvo“ umesto programa „Suvo za peglanje“. Izaberite program “Veoma suvo” okretanjem dugmeta za izbor programa. Pritisnite taster “Start/Pauza/Opoziv” da biste uključili program.

i Ako izaberete program okretanjem dugmeta za izbor programa dok vaša mašina radi, trenutni program se opoziva i prikazuju se informacije o novom programu.

Dodavanje/vađenje veša u režimu pripravnosti.

Da biste dodali ili izvadili veš posle pokretanja programa:

1. Pritisnite taster “Start/pauza/opoziv” da biste prebacili vašu mašinu na „Pauzu“. Proces sušenja će biti zaustavljen.
2. Otvorite vrata u položaju “Pauza” i zatvorite ih ponovo kada izvadite veš.
3. Pritisnite taster “Start/pauza/opoziv” da biste uključili program.

i Sav veš dodan posle početka procesa sušenja može da dovede do tog da se veš suv veš pomeša s mokrim i rezultat će da bude mokar veš kad proces sušenja bude gotov.

i Veš može da se dodaje ili vadi koliko god hoćete za vreme procesa sušenja, ali kako će ovaj proces da prekine stalno sušenje, produžiće vreme trajanja programa i povećaće potrošnju energije. Zato savetujemo da dodate veš pre nego što program sušenja počne s radom.

i Ako izaberete novi program okretanjem dugmeta za izbor programa dok je vaša mašina u pasivnom režimu, trenutni program se opoziva i prikazuju se informacije o novom programu.

Zaključavanje zbog dece

Postoji zaključavanje zbog dece da bi se sprečilo bilo kakvo prekidanje programa zbog pritiskanja tastera dok program radi. Vrata za stavljanje veša i svi tasteri osim tastera za uključivanje/isključivanje na tabli se deaktiviraju kad je uključeno zaključavanje zbog dece. Da biste uključili zaključavanje zbog dece, pritisnite istovremeno tastere “zvučno upozorenje i “protiv gužvanja” na 3 sekunde. Da biste uključili novi program kad se program završi ili da biste prekinuli program, morate da isključite zaključavanje zbog dece. Pritisnite istu dugmad na 3 sekunde da biste deaktivirali funkciju zaključavanja zbog dece. Na ekranu će se prikazati znak katanca kada se aktivira zaključavanje zbog dece.

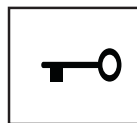

i Zaključavanje zbog dece se deaktivira takođe kada se mašina restartuje pritiskom na taster za uključivanje/isključivanje. Kad je uključeno zaključavanje zbog dece:

- Ikone na ekranu se neće promeniti čak i ako se promeni položaj dugmeta za izbor programa dok mašina radi ili je na čekanju.
- Ako se zaključavanje zbog dece isključi posle promene položaja dugmeta za izbor programa dok mašina radi, vaša mašina se zaustavlja i prikazuju se nove informacije o programu.

Završavanje programa opozivom

Novi program može da se izabere ili uključi posle “Opoziva programa” da bi se promenio program sušenja.

Da biste opozvali bilo koji izabrani program; Pritisnite taster “Start/pauza/opoziv” na 3 sekunde. Simboli upozorenja za “Čišćenje filtera” i “Rezervoar za vodu” se pale, a na ekranu se prikazuje obavještenje “Kraj” koje obavještava da je vreme isteklo.

⚠ Kako će unutrašnjost mašine da bude jako vruća kad opozovete program dok mašina radi, uključite program za ventilaciju da biste je ohladili.

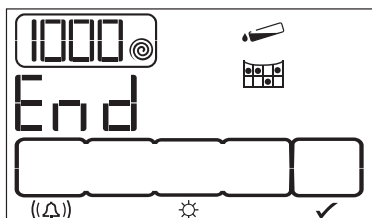

i Ako promenite program okretanjem dugmeta za izbor programa dok vaša mašina radi, trenutni program se opoziva i prikazuju se informacije o novom programu..

Kraj programa

Ikone upozorenja “Čišćenje filtera” i “Spremnik za vodu” će zasvijetliti a oznaka “Kraj” se pojavljuje na zaslonu slijeda programa kad program bude gotov. Vrata se mogu otvoriti i stroj je sada spreman za drugi ciklus. Pritisnite tipku za “Uključivanje/isključivanje” da biste isključili vašu perilicu.

i Kad se odabere, 2-satni program protiv gužvanja koji sprječava gužvanje rublja će biti uključen ako ne izvadite rublje kad program dođe do kraja.

i Očistite filter nakon svakog sušenja (molimo pogledajte Čišćenje filtera).

i Ispraznite spremnik za vodu nakon svakog sušenja (pogledajte Spremnik za vodu)

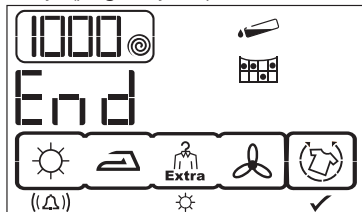

5 Održavanje i čišćenje

Uložak filtra / unutarnja površina vrata

Nakupine i vlakna otpuštena iz rublja u zrak tijekom ciklusa sušenja se sakupljaju u "Ulošku filtra".

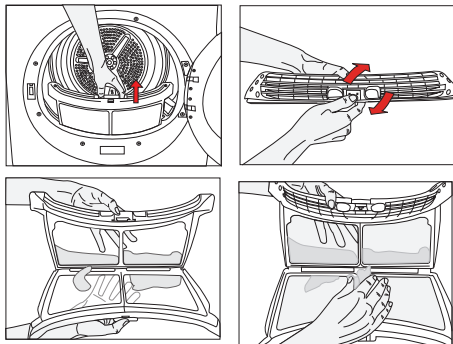

- i** Takva vlakna i nakupine se formiraju tijekom nošenja i pranja.
- i** Uvijek nakon svakog postupka sušenja očistite filtar i unutarnje površine poklopca
- i** Možete očistiti filtar i područje filtra usisavačem.

Za čišćenje filtra:

1. Otvaranje vrata za punjenje.
2. Uklonite poklopac filtra tako da ga povučete gore i otvorite filtar.
3. Očistite nakupine, vlakna i ostatke pamuka rukom ili mekom krpom.
4. Zatvorite filtar i stavite ga nazad na mjesto.

- i** Do začepljenja može doći na površini filtra nakon nekog vremena uporabe vašeg stroja; ukoliko se to još dogodi, operite filtar vodom i osušite ga prije ponovne uporabe.

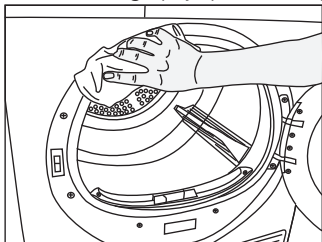

- i** Očistite cijelu unutarnju površinu poklopca i brtve vrata.

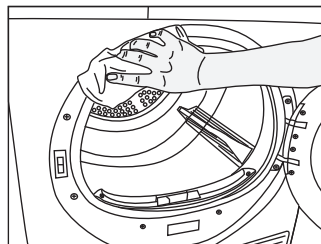
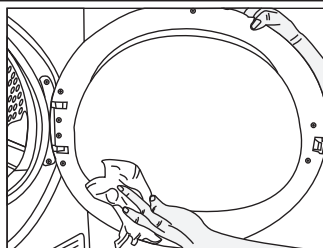

Senzor

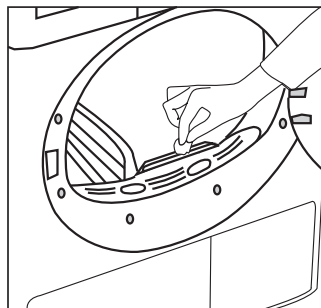

U sušilici postoje senzori za vlagu koji otkrivaju je li rublje suho ili ne.

Za čišćenje senzora:

1. Otvorite vrata za punjenje sušilice.
2. Pustite da se uređaj ohladi ako je sušeno u njemu.
3. Obrišite metalne senzore mekom krpom natopljenom octom i osušite ih.

- i** Čistite metalne senzore 4 puta godišnje.

! Nikada ne koristite otapala, sredstva za čišćenje ili slične tvari kod čišćenja, jer ti materijali mogu uzrokovati požar i eksploziju!

Spremnik za vodu ;

Vlaga u mokrom rublju se izvlači iz rublja i kondenzira. Ispraznite spremnik s vodom nakon svakog ciklusa pranja ili kad se uključi svjetlo "Spremnik za vodu".

- ⚠ Kondenzirana voda se ne smije piti!
- ⚠ Nikada ne vadite spremnik za vodu dok program radi!

Ako zaboravite isprazniti spremnik za vodu, vaša sušilica će se zaustaviti tijekom sljedećih ciklusa sušenja kad je spremnik za vodu pun i zasvijetlit će lampica upozorenja "Spremnik za vodu". U tom slučaju, pritisnite tipku "početak/pauza/opoziv" da biste nastavili ciklus sušenja nakon pražnjenja spremnika za vodu.

- Za pražnjenje spremnika za vodu:
1. Pažljivo uklonite spremnik za vodu otvaranjem tipске pločice/povlačenjem ladice.

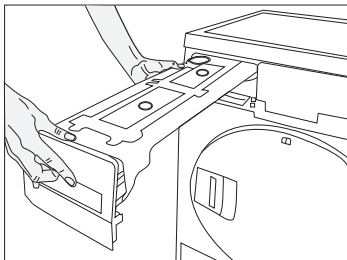

2. Izbacite vodu otvaranjem poklopca spremnika za vodu.

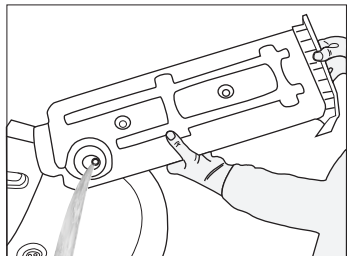

3. Ako na poklopcu spremnika za vodu ima nakupina, očistite ga i pritisnite da se zatvori.

4. Stavite spremnik za vodu na mjesto.

Za čišćenje kondenzatora:

Topao i vlažan zrak u kondenzatoru se hladi hladnim zrakom iz sobe. Na taj način se vlažni zrak koji cirkulira u vašoj sušilici kondenzira i zatim upumpava u spremnik.

- ⓘ Očistite kondenzator svakih 30 ciklusa sušenja ili jednom mjesečno.

Za čišćenje kondenzatora:

1. Ako je postupak sušenja izvršen, otvorite vrata uređaja i čekajte dok se ne ohladi.

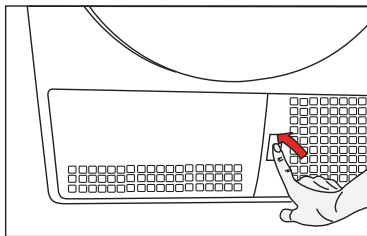

2. Otključajte 2 brave kondenzatora nakon otvaranja tipске pločice.

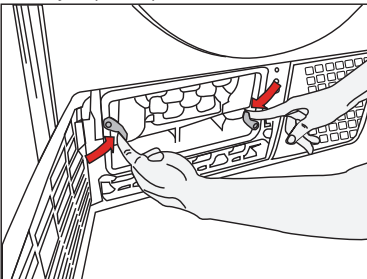

3. Izvucite kondenzator.

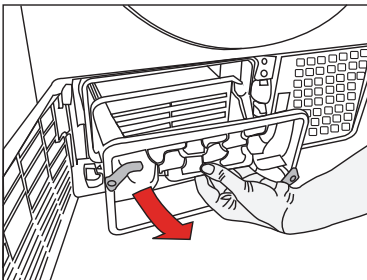

4. Očistite kondenzator vodom pod tlakom glavom tuša i sačekajte dok se voda ne odlije.

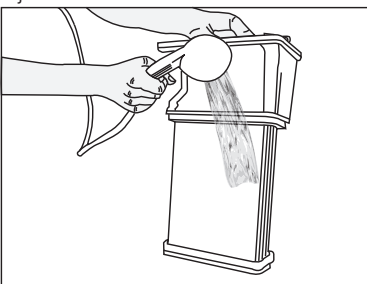

5. Stavite kondenzator u njegovo kućište.
Pričvrstite 2 brave i pazite da sigurno
sjednu na mjesto.

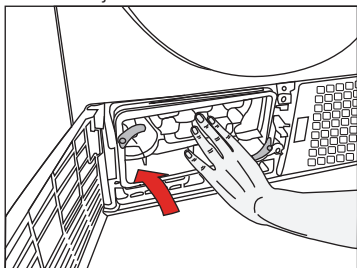

6. Zatvorite poklopac tipske pločice.

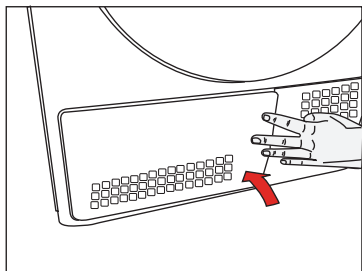

6 Predložena rješenja za probleme

Postupak sušenja traje predugo
<ul style="list-style-type: none">Možda su začepljene mrežice filtra. Operite vodom.
Rublje je na kraju sušenja izašlo mokro.
<ul style="list-style-type: none">Možda su začepljene mrežice filtra. Operite vodom.Možda ste stavili previše rublja. Nemojte preopteretiti sušilicu.
Stroj se ne uključuje ili program ne počinje. Stroj nije aktiviran poslije postavljanja.
<ul style="list-style-type: none">Možda nije uključen u struju. Provjerite je li stroj uključen u struju.Vrata za punjenje mogu biti pritvorena. Pazite da su vrata za punjenje dobro zatvorena.Program možda nije postavljen ili tipka "Početak/pauza/opoziv" nije pritisnuta. Pazite da je program postavljen i da nije na „Pauzi“.Možda je uključeno „Zaključavanje zbog djece“. Isključite zaključavanje zbog djece.
Program je bez razloga prekinut.
<ul style="list-style-type: none">Vrata za punjenje mogu biti pritvorena. Pazite da su vrata za punjenje dobro zatvorena.Možda je nestalo struje. Pritisnite tipku "Start/Pauza/Opoziv" da biste uključili program.
Rublje se skupilo, nastale su mrlje ili je oštećeno.
<ul style="list-style-type: none">Možda niste koristili odgovarajući program za tu vrstu rublja. Sušite samo rublje koje se može sušiti u Vašem stroju nakon provjere etiketa na Vašoj odjeći.Odaberite program s odgovarajućom niskom temperaturom za vrstu rublja da biste osušili Vaše rublje.
Svjetlo bubnja se ne pali.
<ul style="list-style-type: none">Stroj možda nije uključen pomoću tipke za Uključivanje/isključivanje. Provjerite je li stroj uključen.Možda je pregorjela žarulja. Pozovite ovlaštenu servis da zamijeni žarulju.
*Bljeska znak „Zadnje / protiv gužvanja“.
<ul style="list-style-type: none">Možda je uključen 2-satni program protiv gužvanja da bi se spriječilo gužvanje. Isključite stroj i izvadite rublje.
*Svijetli znak „Zadnje / protiv gužvanja“.
<ul style="list-style-type: none">Program je došao do kraja. Isključite stroj i izvadite rublje.
Voda izlazi iz poklopca.
<ul style="list-style-type: none">Očistite cijelu unutarnju površinu poklopca i brtve vrata.
Poklopac se otvara spontano.
<ul style="list-style-type: none">Gurajte ga dok ne čujete da je zatvoren.
Za proizvode s kondenzatorom:
*Znak upozorenja „Spremnik vode“ svijetli.
<ul style="list-style-type: none">Voda može biti puna.Možda radi program protiv gužvanja. Izbacite vodu iz spremnika za vodu.
*Znak „Čišćenje filtra“ je uključen.
<ul style="list-style-type: none">Filtar možda nije očišćen. Očistite filtari poklopca.
*Znak „Čišćenje kondenzatora“ je uključen.
<ul style="list-style-type: none">Ladica filtra/kondenzator možda nisu očišćeni. Očistite filtre u kondenzatoru/ladice filtra pod tipskom pločicom.

⚠ Ukoliko problem potraje, nazovite ovlaštenu servis.

Læs denne vejledning, inden du tager produktet i brug!

Kære Kunde,

Vi håber, at dette produkt, der er fremstillet i en moderne fabrik og gennemgået en streng kvalitetskontrol, vil give dig meget gode resultater.

Vi råder dig til at læse denne vejledning grundigt, inden du tager produktet i anvendelse, og at du gemmer den for senere opslag.







Denne brugsvejledning vil

- Hjælpe dig med at bruge maskinen på en hurtig og sikker måde.
- Læs venligst denne brugsvejledning, inden du installerer og starter produktet.
- Følg især instruktionerne, der omhandler sikkerhed.
- Gem denne brugsvejledning, så du nemt kan få fat i den til senere opslag.
- Læs venligst alle yderligere dokumenter, der er leveret med dette produkt.

Husk, at denne brugsvejledning også gælder for mange andre modeller.

Forklaring på symboler

I denne brugsvejledning er følgende symboler anvendt:

-  Vigtig sikkerhedsinformation. Advarsel om farlige situationer hvad angår liv og ejendom.
-  Forsigtig; Advarsel om forsyningsspænding.
-  Forsigtig; Advarsel om brandfare.
-  Forsigtig; Advarsel om varme overflader.
-  Læs vejledningen.
-  Brugbar information. Vigtige informationer eller nyttige tips omkring anvendelsen.

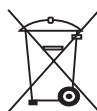

Dette produkt bærer symbolet for selektiv sortering af affald fra elektrisk og elektronisk udstyr (WEEE).

Det betyder, at dette produkt skal håndteres i henhold til det Europæiske Direktiv 2002/96/EC for at blive genanvendt eller afmonteret for at minimere påvirkningen af miljøet. For yderligere information bedes du kontakte de lokale myndigheder.

Elektroniske produkter, der ikke er omfattet af den selektive sorteringsproces, er potentielt farlige for miljøet og menneskets sundhed pga. af tilstedeværelsen af farlige substanser.

1 Vigtig sikkerhedsinformation

Dette afsnit indeholder sikkerhedsoplysninger, der vil hjælpe med at beskytte mod risiko for personlige eller materielle skader. Hvis disse anvisninger ikke overholdes, vil enhver form for garanti og løfter om funktionssikkerhed blive ugyldige.

Generel sikkerhed

- Maskinen må aldrig placeres på et gulvtæppe, da den manglende luftstrøm under maskinen kan resultere i overophedning af elektriske dele. Det kan forårsage problemer for din maskine.
- Hvis strømkablet eller netstikket er beskadiget, skal du ringe til den autoriserede serviceagent for reparation.
- Produktet bør ikke sluttes til stikkontakten under installation, vedligeholdelse og reparation. Sådanne opgaver bør altid udføres af teknisk service. Producenten vil ikke blive holdt ansvarlig for skader, der opstår fra operationer udført af uautoriserede personer.
- Slut produktet til en stikkontakt, der er beskyttet af en sikring med egnet kapacitet, som angivet i tabellen med tekniske specifikationer.
- Brug produktet ved temperaturer mellem +5°C og +35°C.
- Elektriske enheder må ikke anvendes i produktet.
- Produktets luftudgang må ikke sluttes til skorstenschuller, som bruges til udstødningsgasser fra enheder, der bruger gas eller andre typer brændstof.
- Der skal være tilstrækkelig ventilation for at forhindre gasser, der udstødes fra enheder, som bruger andre typer brændstof, herunder åben ild, i at ophobe sig i rummet på grund af tilbagetændingseffekt.
- Fnuller-filteret skal altid rengøres før eller efter hver indfyldning.
- Tørretumbleren må aldrig betjenes, hvis fnuller-filteret ikke er isat.
- Der må ikke ophobes fibre, støv og snavs omkring udstødningsudgangen og tilstødende områder.
- Strømkabelstikket skal være inden for let rækkevidde efter installation.
- Undlad at bruge forlængerledninger, stikdåser eller adaptore til at tilslutte tørretumbleren til strøm for at reducere risikoen for brand eller elektrisk stød.
- Undlad at foretage ændringer til det medfølgende stik. Hvis det ikke passer til stikkontakten, bør du få en kvalificeret elektriker til at udskifte kontakten med en passende.
- Genstande, der rengøres eller vaskes med dieselolie, renseopløsningsmidler og andre brændbare eller eksplosive materialer samt genstande, der er forurenede eller plettet med sådanne materialer, bør ikke tørres i produktet, eftersom de udsender brændbare eller eksplosive dampe.
- Genstande, der er rensede med industrielle kemikalier, må ikke tørres i tørretumbleren.
- Tør ikke uvaskede genstande i tørretumbleren.
- Genstande, der er blevet tilsnavset med madlavningsolie, acetone, alkohol, dieselolie, petroleum, pletfjernere, terpentiv, voks og voksjernere, bør vaskes i varmt vand med en ekstra mængde vaskepulver, inden de tørres i tørretumbleren.
- Klædningsstykker eller puder, der er udstyret med skumgummi (latex foam), badehætter, vandbestandige stoffer, materialer med gummiforing og gummipuder bør ikke tørres i tørretumbleren.
- Undlad at bruge skyllemiddel eller produkter til at fjerne statisk elektricitet, medmindre det er anbefalet af producenten af skyllemidlet eller af tumbleren.
- Dette produkt skal være jordforbundet. Jordtilslutningen mindsker risikoen for elektrisk stød, da der åbnes en sti med lav modstand for elektricitetsstrømmen i tilfælde af en funktionsfejl eller et driftssvigt. Dette produkts el-ledning er udstyret med en leder og et jordstik, der gør det muligt at jordtilslutte produktet. Dette stik skal installeres korrekt og sættes i en kontakt, som er jordet i overensstemmelse med de lokale love og regler.

- Produktet må ikke installeres bag en dør med en lås, en skydedør eller en dør med et hængsel mod tørretumblerens hængsel.
- Dette produkt må ikke installeres eller efterlades steder, hvor det vil blive udsat for uendørs forhold.
- Pil ikke ved betjeningerne.
- Undlad at udføre reparationer eller deludskiftninger på produktet, selv hvis du ved, hvordan man gør, eller har evnen til at udføre procedureerne, med mindre det anbefales udtrykkeligt i betjeningsvejledningen eller den trykte servicevejledning.
- Produktets inderside og udluftningskanal skal jævnlige rengøres af kvalificeret servicepersonale.
- En forkert tilslutning af produktets jordleder kan resultere i elektrisk stød. Hvis du har mistanke om jordtilslutningen, bør du få den kontrolleret af en kvalificeret elektriker, servicerepræsentant eller servicepersonale.
- Ræk ikke ind i maskinen, når tromlen snurrer.
- Tag maskinen ud af stikket, når den ikke er i brug.
- Vask aldrig maskinen med vand! Der er fare for elektrisk stød! Tag altid maskinen ud af stikkontakten inden rengøring.
- Berør aldrig stikket med våde hænder. Tag aldrig stikket ud ved at trække i ledningen, men træk kun i selve stikket. Anvend ikke maskinen, hvis strømkablet eller stikket er beskadiget!
- Forsøg aldrig at reparere maskinen selv, da du ellers kan udsætte dit og andres liv for fare.
- Fejlfunktioner, der ikke kan løses ved at følge oplysningerne i sikkerhedsvejledningen:
Sluk for maskinen, tag stikket ud af kontakten, luk for vandhanen og kontakt en autoriseret servicemand.
- Undlad at standse tørretumbleren, inden tørringen er afsluttet, med mindre du vil fjerne alt vasketøj hurtigt fra tørretumbleren for at lægge dem ud, så varmen fjernes.
- Fjern lågen fra tørrerummet, før produktet deaktiveres eller bortskaffes.
- Det sidste trin i tørringen (nedkøling) udføres uden varmetilførsel for at sikre, at genstandene efterlades ved en temperatur, der ikke beskadiger dem.
- Skyllemiddel eller lignende produkter bør bruges i overensstemmelse med instruktionerne på skyllemidlet.
- Undertøj, der indeholder metalafstivere, bør ikke puttes i en tørretumbler. Det kan beskadige tørretumbleren, hvis metalafstiverne bliver løse under tørringsprocessen.
- Kontroller alle klædningsstykker, om der skulle være glemte lightere, mønter, metalstykker, nåle el.lign., inden de fyldes i vaskemaskinen.
- På tidspunkter, hvor tørretumbleren ikke er i brug, eller når vasketøjet er taget ud efter en tørreproces, slukkes tumbleren ved brug af Tænd/Sluk knappen. I tilfælde, hvor Tænd/Sluk knappen er tændt (når tumbleren er aktiveret), skal tumblerens låge holdes lukket.

Tilsigtet anvendelse

- Dette produkt er beregnet til hjemmebrug. Det bør ikke bruges til andre formål.
- Produktet må kun bruges til at tørre tøj, der er mærket i overensstemmelse hermed.
- Tør kun de artikler i dit produkt, der er angivet i denne vejledning.
- Dette produkt er ikke beregnet til brug af personer med reducerede fysiske, følelsesmæssige eller mentale evner, eller der har mangel på viden eller erfaring (herunder børn), med mindre de er under overvågning af en person, som vil være ansvarlig for deres sikkerhed, eller som vil vejlede dem i korrekt brug af produktet.

Børnesikkerhed

- Elektriske apparater er farlige for børn. Hold børn væk fra maskinen, når den kører. Lad dem ikke piller ved maskinen.
- Emballage er farlig for børn. Hold emballagen væk for børns rækkevidde eller bortskaf den i henhold til affaldsdirektiverne.
- Lad ikke børn sidde/kravle på eller gå ind i produktet.
- Små børn bør overvåges for at sikre, at de ikke leger med produktet.
- Luk for indfyldningslågen, når du forlader området, hvor produktet står.

2 Installation

Henvend dig til den nærmeste autoriserede serviceagent angående installationen af produktet.

- i** Det er kundens ansvar at klargøre stedet og den elektriske installation af produktet.
- ⚠** Installation og elektriske tilslutninger skal udføres af kvalificeret personale.
- ⚠** Se efter, om produktet har fejl, inden installationen. Hvis det har, bør du ikke få det installeret. Beskadigede produkter kan udgøre en risiko for din sikkerhed.

Passende installationssted

- Installer produktet et sted, hvor der ikke er risiko for frost, og i en stabil og plan position.
- Produktet skal betjenes et sted med god ventilation og støvfri omgivelser.
- Bloker ikke luftkanalerne foran og under produktet med materialer som f.eks. langluede tæpper og træskinner.
- Undlad at placere produktet på et langluvet tæppe eller lignende overflader.
- Produktet må ikke installeres bag en dør med lås, en skydedør eller en dør med hængsel, som kan ramme produktet.
- Når produktet er installeret, bør det forblive på det samme sted, hvor dets tilslutninger er blevet udført. Når produktet installeres, skal du sørge for, at dens bagside ikke rører noget (vandhane, kontakt, osv.), og vær også opmærksom på, at du bør installere produktet, hvor det vil forblive permanent.
- ⚠** Undlad at placere produktet oven på strømkablet.
- Hold en afstand på mindst 1,5 cm til andre møblers sider.

Således fjernes transportsikkerhedsmaterialet

- ⚠** Fjern transportsikkerhedsmaterialet før produktet tages i brug første gang.
- 1. Åbn indfyldningslågen.
- 2. Der er en nylontaske inden i trummen der indeholder et stykke skumplast. Hold det i den del der er markeret med XX.
- 3. Træk nylonen mod dig selv og fjern transportsikkerhedsmaterialet.

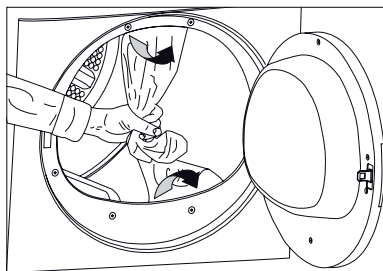

- ⚠** Sørg for at du har fjernet transportsikkerhedsmaterialet (nylon + skumplaststykker) før produktet tages i brug første gang. Efterlad ikke nogen dele inden i trummen.

Installation under en disk

- En speciel del (Del nr. 297 360 0100), der erstatter den øverste pynteliste skal leveres og installeres af den autoriserede serviceagent for at kunne bruge maskinen under et bord eller i et skab. Den bør aldrig betjenes uden toplisten.
- Efterlad mindst 3 cm frirum mellem produktets side- og bagvægge og bordets/skabets vægge, når den installeres under et bord eller i et skab.

Montering over en vaskemaskine

- Der skal bruges et forbindelsesstykke mellem de to maskiner, før tumbleren installeres oven på en vaskemaskine. Bærejernet (Del nr. 297 720 0100 hvid/297 720 0400 grå) skal installeres af den autoriserede serviceagent.
- Placer produktet på et hårdt gulv. Hvis den skal placeres over en vaskemaskine, må den samlede vægt af begge maskiner ikke overstige 180 kg med fuldt læs. Derfor skal gulvet skal kunne bære vægten!

Tilslutning til vandafløb (Produkter med en kondensator);

I produkter, der er udstyret med en kondensatorenhed, samles vandet, der akkumuleres under tørrecyklussen, i vandtanken. Du skal tømme det akkumulerede vand efter hver tørrecyklus.

Du kan tømme det akkumulerede vand direkte ud gennem vandafløbsslangen, der er leveret

med produktet, i stedet for jævnlig tømning af vandet, der er samlet i vandtanken.

Tilslutning af vandafløbslangen:

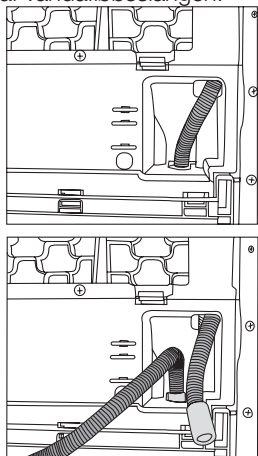

1. Træk slangen ud ved enden for at fjerne den fra produktet. Brug ikke noget værktøj til at tage slangen ud. Fastgør afløbsslangens mellemstykke til enden af denne slange.
2. Forbind den specielle afløbslange, der er leveret med produktet, til montering af slangens mellemstykke
3. Slut den anden ende af afløbsslangen direkte til afløbsvandets afløb eller til vaskekummen. Montering bør altid sikres i hver type tilslutning. Dit hjem kan blive oversvømmet, hvis slangen kommer ud af kabinettet under tømning af vand.

Vigtigt:

- Slangen skal fastgøres i en højde af højst 80 cm.
- Kontroller, at slangen ikke er klempt sammen eller bøjet.
- Enden af slangen må ikke være bøjet, den må ikke trædes på og skal ikke være foldet mellem afløb og produkt.

Justering af fødder

For at maskinen kører mere støjsvagt og vibrationsfrit, skal den stå jævnt og balanceret på fødderne. Balancer maskinen ved at justere fødderne.

Drej fødderne, maskinen står plant og fast.

- i** Skru aldrig de justerbare fødder fra hylstrene.

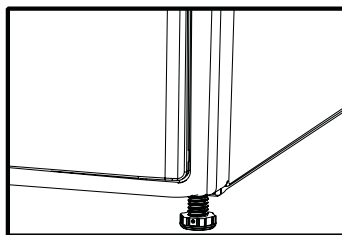

Elektrisk forbindelse

Slut maskinen til en stikkontakt, der er beskyttet af en sikring med egnet kapacitet, som angivet i tabellen med tekniske specifikationer. Vort firma kan ikke gøres ansvarligt for eventuelle skader, der kan være opstået som følge af anvendelse af maskinen med en kredsløb, der ikke er jordet.

- Tilslutningen skal overholde de nationale regulativer.
 - Hvis sikringerne eller afbryderen hos dig er under 16 ampere, bør du få en kvalificeret elektriker til at installere en sikring på 16 ampere.
 - Strømkabelstikket skal være inden for let rækkevidde efter installation.
 - Spændingen og den tilladte sikrings- eller afbryderbeskyttelse er specificeret i afsnittet om "Tekniske specifikationer".
 - Den angivne spænding skal svare til din forsyningsspænding.
 - Undlad at foretage tilslutninger med forlængerledninger eller stikdåser.
 - Hovedsikringen og hovedafbryderne skal have en kontaktafstand på mindst 3 mm.
- ⚠** En beskadiget el-ledning skal udskiftes af en autoriseret elektriker.
- ⚠** Produktet må ikke betjenes, medmindre det er repareret, hvis det er i stykker! Der er fare for elektrisk stød!

Første anvendelse

- For at gøre produktet klar til brug, inden der ringes efter en autoriseret serviceagent, skal du sørge for, at dets placering og strømforsyningsinstallationer er egnede. Hvis de ikke er det, skal du ringe til en autoriseret elektriker for at få udført de nødvendige foranstaltninger.
- Sørg for, at produktets strømforsyninger er i overensstemmelse med instruktionerne i de relevante kapitler af denne vejledning.

Bortskaffelse af emballage

Emballage er farlig for børn. Opbevar emballage et sikkert sted uden for børns rækkevidde. Dit produkts emballage er produceret af genbrugsmaterialer. Sorter og bortskaf det i overensstemmelse med instruktionerne om genbrugsaffald. Bortskaf det ikke sammen med det almindelige husholdningsaffald.

Transport af maskinen

1. Fjern maskinens stik fra netspændingen.
2. Fjern vandafløbet (hvis det er noget) og skorstensforbindelser.
3. Tøm det tilbageværende vand i maskinen helt inden transporten.

Bortskaffelse af den gamle maskine

Bortskaf din gamle maskine på en miljøvenlig måde.

Kontakt den lokale genbrugsstation for at finde ud af, hvor maskinen bortskaffes.

Før du bortskaffer den gamle maskine, skal du fjerne strømkabelstikket og gøre indfyldningslågen ubruglig for at undgå farlige forhold for børn.

Tekniske specifikationer

DA

Højde (justerbar)	84,6 cm
Bredde	59,5 cm
Dybde	59,8 cm
Kapacitet (maks.)	8 kg
Vægt (netto)	38 kg
Spænding	Se typemærkat
Nominal indgangseffekt	
Modelkode	

Typemærkat findes bag ved indlæsningslågen.

3 Indledende forberedelser til tørring

Ting, der kan gøres for at spare på energien:

- Sørg for, at du bruger produktet ved dets fulde kapacitet, men pas på ikke at overstige den.
- Centrifuger dit vasketøj ved den højest mulige hastighed, når du vasker det. Dermed forkortes tørretiden, og energiforbruget mindskes.
- Vær opmærksom på at tørre samme type vasketøj sammen.
- Følg anvisningerne til programvalg i brugsvejledningen.
- Sørg for, at der er tilstrækkelig friareal til luftcirkulation foran og bag tørretumbleren. Undlad at blokere risten på produktets forside.
- Undlad at åbne maskinens låge under tørringen, med mindre det er nødvendigt. Hvis du er nødt til at åbne lågen, skal du passe på ikke at have den åben i for lang tid.
- Undlad at tilføje nyt (vådt) vasketøj under tørringen.
- Papirstøv og fibre, der afgives fra vasketøjet til luften under tørrecyklussen, samles i "fnuller-filteret". Sørg for at rengøre filtrene inden og efter hver tørring.
- I modeller med kondensator skal du sørge for at rengøre kondensatoren jævnligt mindst én gang om måneden eller efter 30 tørrecykluser.
- I afluftede modeller skal du følge reglerne for tilslutning til skorsten i brugsvejledningen, og vær opmærksom på rengøring af skorstenen.
- Udluft rummet, hvor tørretumbleren er placeret, godt under tørringen.
- "For strømsparetiltag i modeller med lamper, skal lågen på tidspunkter, hvor tumbleren ikke er i brug, holdes lukket, hvis Tænd/Sluk knappen er trykket ind (hvis tumbleren er aktiveret)."

Vasketøj, der er egnet til tørring i maskinen.

i Følg altid anbefalingerne på vasketøjsmærkaterne. Tør kun det vasketøj, der har en mærkat, hvorpå der står, at det er egnet til tørring i en tørretumbler, og sørg for at vælge det passende program.

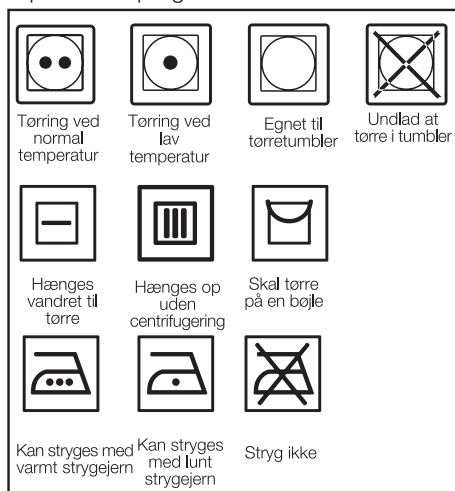

Vasketøj, der ikke er egnet til tørring i maskinen

- Vasketøj med metalpåsætninger som f.eks. messing, bæltespænder og metalknapper kan ødelægge tørretumbleren.
- Tør ikke beklædningsstykker som f.eks. uld, silkebeklædning og nylonstrømper, sarte broderede tekstiler, vasketøj med metalpåsætninger og stykker som f.eks. soveposer i tørretumbleren.
- Vasketøj, der er lavet af sarte og værdifulde tekstiler samt blondgardiner kan blive krøllet. Undlad at tørre dem i tørretumbleren!
- Tør ikke stykker, der er lavet af hermetisk fibre så som puder og dundyner i tørretumbleren.
- Vasketøj lavet af skum eller gummi kan blive deformeret.
- Tør ikke vasketøj, der indeholder gummi, i tørretumbleren.
- Tør ikke vasketøj, der har været udsat for

petroleum, olie, brændbare eller eksplosive stoffer i tørretumbleren, selv om de er vasket forinden.

- Meget vådt vasketøj eller vasketøj, der drypper af vand, må ikke komme i tørretumbleren.
- Genstande, der rengøres eller vaskes med dieselolie, renseopløsningsmidler og andre brændbare eller eksplosive materialer samt genstande, der er forurenede eller plettet med sådanne materialer, bør ikke tørres i produktet, eftersom de udsender brændbare eller eksplosive dampe.
- Genstande, der er rensede med industrielle kemikalier, må ikke tørres i tørretumbleren.
- Tør ikke dit uvaskede vasketøj i tørretumbleren.
- Genstande, der er blevet tilsnævset med madlavningsolie, acetone, alkohol, dieselolie, petroleum, pletfjernere, terpentin, voks og voksjernere, bør vaskes i varmt vand med en ekstra mængde vaskepulver, inden de tørres i tørretumbleren.
- Klædningsstykker eller puder, der er udstyret med skumgummi (latex foam), badehætter, vandbestandige stoffer, materialer med gummiforing og gummipuder bør ikke tørres i tørretumbleren.
- Undlad at bruge skyllemiddel eller produkter til at fjerne statisk elektricitet, medmindre det er anbefalet af producenten af skyllemidlet eller af tumbleren.
- Undlad at tørre undertøj med metalliske dele i tørretumbleren. Hvis disse metaldele river sig løs eller går i stykker under tørringen, vil de beskadige din tørretumbler.

Klargøring af vasketøj til tørring

- Kontroller alt vasketøj, før du lægger dem ind i produktet, for at kontrollere, at der ikke er nogen lightere, mønter, metalgenstande, nåle osv. i deres lommer eller på nogen del af dem.
- Skyllemidler og lignende produkter skal bruges i overensstemmelse med anvisningerne fra producenten af de relevante produkter.
- Alt vasketøj skal centrifugeres ved højst mulige antal omdrejninger, som vaskemaskinen tillader til den type

vasketøj.

- Vasketøj kan blive sammenfiltret efter vask. Adskil vasketøjet, inden det kommer i tørretumbleren.
- Sorter vasketøj efter type og tykkelse. Tør samme type vasketøj sammen. F.eks.: tynde køkkenhåndklæder og duge tørrer hurtigere end de tykke badehåndklæder.

Korrekt indfyldningskapacitet

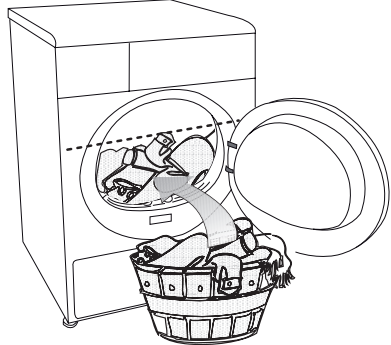

- ⚠ Følg informationerne i "Programvælger tabellen". Start altid programmet i overensstemmelse med den maksimale indfyldningskapacitet.
- ⓘ Det anbefales ikke at fylde mere vasketøj i maskinen, end det er vist i figuren. Tørreresultaterne vil blive dårligere, hvis maskinen er overfyldt. Desuden vil tørretumbleren og vasketøjet måske blive beskadiget.
- ⓘ Placer vasketøjet løst i tromlen, så de ikke filtrer ind i hinanden.

Følgende vægtangivelser er givet som eksempler.

Hjemmeartikler	Omtrentlige vægte (g)
Bomuldsdynebetræk (dobbelt)	1500
Bomuldsdynebetræk (enkelt)	1000
Lagner (dobbelt)	500
Lagner (enkelt)	350
Store bordduge	700
Små bordduge	250
Dækkeservietter	100
Badehåndklæder	700
Håndklæder	350
Beklædningsstykker	Omtrentlige vægte (g)
Bluser	150
Bomuldsskjorter	300
Skjorter	200
Bomuldskjoler	500
Kjoler	350
Cowboybukser	700
Lømmetørklæder (10 stykker)	100
T-shirt	125

Indfyldning af vasketøj

1. Åbn indfyldningslågen.
 2. Placer vasketøjet i maskinen uden at presse sammen.
 3. Skub indfyldningslågen i.
- ⚠ Sørg for, at der ikke sidder nogen dele fast i lågen.

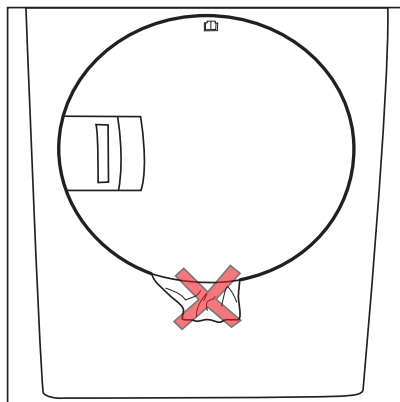
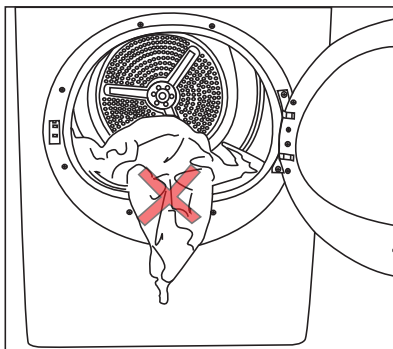

4 Valg af program og betjening af maskinen

Kontrolpanel

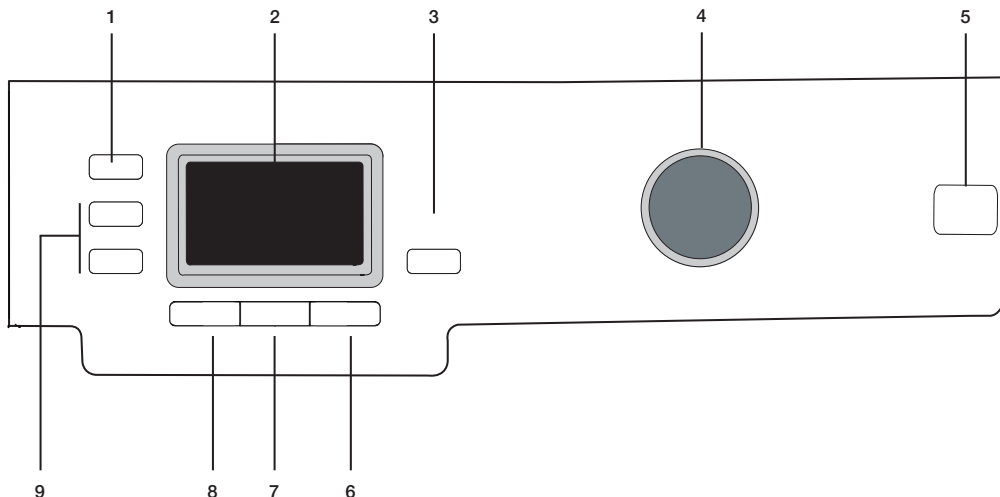

1. Centrifugehastighed på vaskemaskine*/ Valg af tidsprogram

Centrifugehastigheden, der bruges til at centrifugere vasketøjet i vaskemaskinen / Angiver tiden for tidsprogrammer.

2. Display

Angiver maskinens status.

3. Start/pause/annuller-knap

Bruges til at starte, pause eller annullere programmet.

4. Programvælgerknap

Bruges til at vælge et program.

5. Tænd/sluk-knap

Bruges til at tænde og slukke for maskinen.

6. Anti-krøl

Forhindrer vasketøjet i at krølle, efter maskinen afslutter programmet.

7. Tørningsniveau

Bruges til at justere det påkrævede tørningsniveau.

8. Annullering af lydadvarel

Bruges til at annullere lydadvarelsen, der udsendes i slutningen af programmet.

9. Tidsforskydningsknapper

Bruges til at indstille tidsforsinkelsen.

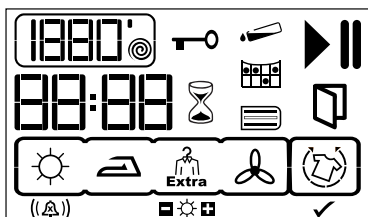

1800 ● Centrifugeringshastighed/ Timer programvalg *

▶ Funktions ikon

|| Pause ikon

☂ Advarselsikon for vandtank fuld

☑ Advarselsikon for filterrensning

☑ Advarselsikon for kondensatorrensning

88:88 Indikator for resterende tid

☑ Advarsels ikon for børnelås

⏸ Tidsforskydning

☑ Advarsels ikon for låge åben

☑ Anti-krøl



























((Δ)) Niveau for lydadvarel / Annuller lydadvarel

☑☑☑ Tørningsgrad

☑ Anti-krøl er aktiveret

* Centrifugeringshastighed bruges til at vise den resterende tid mere nøjagtigt.

Det påvirker ikke maskinens funktionsevne

								
Bomuld	Syntetiske	Mini 35'	Tørretid	Opfriske	Anti-krøl	Strygetørt	Skabstørt extra	Skabstørt
								
Skjorter 15'	Cowboy bukser	Skjorter	Lydsignal	Tænd Sluk	Start pause	Tørre niveau	Børne-lås	Reset 3"
								
Af tidsforsin kelse	Sportstøj	Centrifuge ring	Blandet	Uld	Uld genop friskning	Tørrestativ	Viskose	Lingeri

Tænd for maskinen

Du kan gøre maskinen klar til programvalg ved at trykke på "Tænd/sluk" knappen.

i At trykke på "Tænd/sluk" knappen betyder ikke nødvendigvis, at programmet er startet. Tryk på "start/pause/annuller" knappen for at starte programmet.

Programvalg

Bestem det egnede program ud fra tabellen nedenfor, der også inkluderer tørretemperatur i grader. Vælg det ønskede program med programvælgerknappen.

Skabstørt extra	Tør kun bomuldsvasketøj ved høje temperaturer. Tykt vasketøj og vasketøj med flere lag (f.eks.: håndklæder, linned, cowboybukser) tørres, så de ikke kræver strygning, inden de kommer ind i skabet.
Skabstørt	Normalt vasketøj (f.eks.: bordduge, undertøj) tørres, så de ikke kræver strygning, inden de kommer i garderobe.
Strygetørt	Normalt vasketøj (F.eks. skjorter, kjoler) tørres strygeklart.

i For yderligere programdetaljer, se "Programvalg tabel"

Hovedprogrammer

Afhængigt af typen af vasketøj er følgende hovedprogrammer til rådighed:

•Bomuld

Du kan tørre det slidbestandige vasketøj på dette program. Tørre ved høj temperatur. Det anbefales at bruge dette program til bomuldstøj (som lagner, dynebetræk, undertøj osv.).

•Syntetiske stoffer

Du kan tørre det mindre slidbestandige vasketøj på dette program. Det tørre ved en lavere temperatur sammenlignet med bomuldsprogrammet. Det anbefales til syntetisk vasketøj (som f.eks. skjorter, bluser, syntetisk-/bomuldsblandet vasketøj osv.).

i Tør ikke gardiner og blonder i maskinen.

Specialprogrammer

For særlige tilfælde er der også ekstra programmer til rådighed:

i Ekstra programmer kan variere i henhold til din maskines faciliteter.

•Mini 35'

Du kan bruge dette program til at tørre dit bomuldstøj, der er blevet centrifugeret ved en høj hastighed i din vaskemaskine. Dette program tørre 2 kg bomuldstøj (2 skjorter /5 t-shirts) på 35 minutter.

i For at opnå bedre resultater fra din tørretumbler skal dit vasketøj vaskes ved passende programmer og centrifugeres ved de anbefalede centrifugeringshastigheder i vaskemaskinen.

•Skjorter

Dette program tørre skjorterne mere følsomt og krøller dem mindre, hvilket gør det

nærmere at stryge dem.

i Der kan være en lille smule fugtighed tilbage i skjorterne ved programmets afslutning. Vi anbefaler ikke, at du lader skjorterne blive i tørretumbleren.

•Cowboybukser

Du kan bruge dette program til at tørre dine cowboybukser, der er blevet centrifugeret ved en høj hastighed i din vaskemaskine.

i Se det relevante afsnit i programtabellen.

•Blandet

Bruges til at tørre syntetisk tøj og bomuldstøj, der ikke frigiver farve. Bruges til vasketøj, der er egnet til tørring.

•Sportstøj

Bruges til at tørre vasketøj, der er fremstillet af syntetisk stof, bomuldsstof eller blandet stof og har mærke, der angiver, at de er egnet til tørring.

•Uld genopfriskning

Du kan bruge denne funktion til at lufte og blødgøre dit uldvasketøj, der kan vaskes i vaskemaskinen. Brug ikke denne funktion til at tørre dit vasketøj fuldstændigt. Tag dit vasketøj ud og luft det med det samme, når programmet er færdigt.

•Skjorter 15'

Du kan bruge denne egenskab til at gøre 2 skjorter strygeklare i løbet af 15 minutter.

•Lingeri

Velegnet til tørring af 100 % syntetisk eller syntetisk blandet satinundertøj (natkjole, beklædningsstykker til overkroppen, pyjamas) der er mærket med ordene "kan tørres i tørretumbler" vaskevejledningen.

i Produkter med mange påsætninger, som f.eks. blonder, slør, sten, perler og tråde og produkter med et højt silkeindhold, bør ikke tørres. Silkevasketøj med bomuldsindhold eller satin-look vil måske stadig være vådt hvis det tørres med dette program.

Hvor tørt tøjet bliver, kan afhænge af tøjets blanding, hvordan tøjet er strikket og fugtindholdet.

•Viskose

Du kan tørre det vasketøj af viskose, der er mærket, at det kan tørre i en tørretumbler (kjoler, skjorter, undertøj osv.). Viskose/polymer, viskose/bomuld blandet vasketøj er også egnet til dette program.

i Det anbefales ikke at tørre vasketøj, der

har tilhører af fløj, blonder, små sten osv. Tørriveauet kan ændres i henhold til type og blanding af vasketøj.

•Opfriske

Kun ventilation udføres i 10 minutter uden at blæse varm luft. Du kan lufte dit tøj, der har været opbevaret i lukkede omgivelser i lang tid, og fjerne ubehagelige lugte, takket være dette program.

•Tidsprogrammer

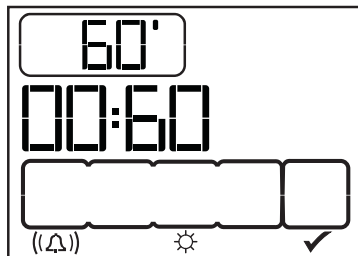

Du kan vælge et af tidsprogrammerne på 10 min., 20 min., 30 min., 40 min., 50 min., 60 min., 80 min., 100 min., 120 min., 140 min. og 160 min. for at opnå det ønskede tørringsniveau ved en lav temperatur. Programmet tørrer ved den valgte tid uanset tørretemperaturen.

Tidsdisplay



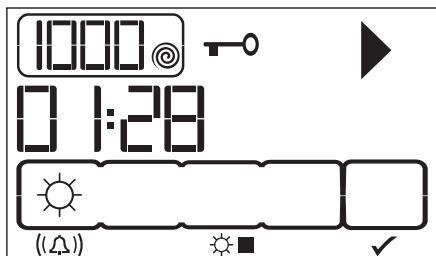

Displayet viser den resterende tid for programmet, mens programmet kører. Tiden vises i timer og minutter som "02:30". Eksempelbilledet af displayet viser tørretumbleren, når den kører, og børnesikringen er aktiv.

i Programmets varighed kan variere fra værdierne i forbrugstabellen pga. ændringer i vandets hårdhed og temperatur, omgivende temperatur, type og mængde af vasketøj, de valgte ekstra funktioner og ændringer i forsyningsspændingen..



Programvælger og forbrugstabel Programtabel

DA

Programmer	Kapacitet (kg)	Spinshastighed i vaskemaskine (rpm)	Omtrentlig mængde af resterende fugtighed	Tørringstid (minutter)
Bomuld / Farvet				
 Skabstørt extra	8	1000	% 60	138
 Skabstørt	8	1000	% 60	130
 Skal stryges	8	1000	% 60	105
Mini 35'	2	1200	%50	35
Skjorter	1.5	1200	%50	40
Cowboybukser	4	1200	%50	80
Skjorter 15'	0.5	1200	%60	15
Blandet	4	1000	%60	83
Sportstøj	4	1000	%60	92
Viskose	1.5	600	%100	100
Lingeri	1	800	%40	50
Uld genopfriskning	1.5	600	%50	6
Syntetiske stoffer				
 Skabstørt	4	800	% 40	53
Værdier for energiforbrug				
Programmer	Kapacitet (kg)	Spinshastighed i vaskemaskine (rpm)	Omtrentlig mængde af resterende fugtighed	Værdier for energiforbrug i kWh
Bomuldslinned Klar til brug*	8	1000	% 60	4.71
Bomuld der skal stryges	8	1000	% 60	3.80
Kunststof Klart til at tage på	4	800	% 40	1.80

* : Energimærkningsprogram (EN 61121:2012)

Alle værdier, der står i tabellen, er fastsat i henhold til EN 61121:2012 Standarden. Disse værdier kan afvige fra tabellen i henhold til vasketøjstype, centrifugeringshastighed, omgivende betingelser og spændingsudsving.

Ekstra funktioner

Lydadvarsel



Annuller lydadvarslen



Lydadvarsel niveau 1



Lydadvarsel niveau 2



Lydadvarsel niveau 3

Tørretumbleren vil udsende en lyd, når programmet slutter. Hvis du ikke ønsker at høre denne summelyd eller ønsker at skifte lydstyrkeniveau, skal du trykke på knappen "Lydstyrkeniveau". Der udsendes ingen lydadvarel, når "x" vises på skærbilledet.

i Du kan vælge denne funktion, enten før eller efter programmet starter.

Tørringsgrad



Bruges til at justere det påkrævede tørringsniveau. Der udføres mere tørring sammenlignet med standardindstillingerne, når tegnet "+" vises, og der udføres mindre tørring, når tegnet "-" vises. Programtiden kan skifte afhængigt af valget.

! Denne funktion skal vælges, før programmet starter.

Anti-krøl



Et 2 timers anti-krøl program, der forhindrer vasketøjet i at krølle, vil blive aktiveret, hvis du ikke tager vasketøjet ud, efter programmet er afsluttet. Dette program roterer vasketøjet i 600 sekunders intervaller for at forhindre krøling. Tryk på knappen "Anti-krøl" for at aktivere funktionen.

Anti-krøl aktiveres, men programmet kører i den første eksempelfigur. Tørringen er forbi, og det første trin af anti-krøl er begyndt i den anden figur.

Ændring af kontrasten

Kontrasten kan justeres for at gøre ikonerne på displayet tydeligere. Det kan især være nødvendigt at ændre displayets

kontrastindstilling, når tørretumbleren er installeret over en vaskemaskine. Tryk på knappen Hastighed/Tid, og hold den nede i 3 sekunder.

Når kontrasten ændres i slutningen af de 3 sekunder, vil alle ikoner på displayet blive synlige i 3 sekunder for at indikere, at processen er afsluttet.

Udfør den samme procedure for at genindstille til den forrige kontrastindstilling.

Advarselsindikatorer

i Advarselsindikatorer kan variere i henhold til tørretumblermodel.

Rengøring af filteret

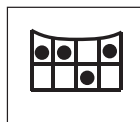

Et advarselssymbol vil blive vist for at minde om rengøring af filteret, når programmet er slut.

i Hvis symbolet for rengøring af filter blinker konstant, så læs venligst i "Forslag til løsning af problemer".

Vandtank



Et advarselssymbol vil blive tændt ved afslutningen af programmet, når tanken er fuld af vand. Maskinen standser driften, hvis der tændes et advarselssymbol, når et program er i gang. For at genstarte maskinen skal du tømme vandet ud af vandtanken. Tryk på "Start/pause/annuller" knappen for at starte programmet, efter du har tømt vandtanken. Advarselssymbolet går ud, og programmet genoptager funktionen.

Rengøring af kondensatoren



Advarselssymbolet tændes med bestemte intervaller for at minde om, at kondensatoren bør rengøres.

Åben låge



Tørretumblerens åben låge symbol lyser.

Tidsforskydning

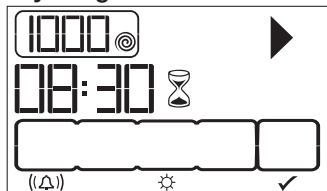

Med funktionen "Tidsforskydning" kan du forskyde programstarten op til 24 timer.

1. Åbn indfyldningslågen og læg vasketøj i.
2. Indstil tørreprogram og centrifugeringshastighed og, ved behov, vælg ekstra funktioner.
3. Tryk på "Tidsforskydning"-knapperne "+" og "-" for at indstille ønsket tidsforskydning. Tidsforskydningssymbolet vil blinke.
4. Tryk på "start/pause/annuller"-knappen. Så vil tidsforskydningen begynde at tælle ned. Tidsforskydningssymbolet lyser. Startsymbolet lyser.

":" i midten af den viste tidsforskydning vil begynde at blinke.

Der kan fyldes mere vasketøj i eller tages ud i løbet af tidsforskydningsperioden. Ved slutningen af tidsforskydningsprocessen fader tidsforskydningssymbolet ud, tørreprocessen starter, og programvarigheden vises. Tiden på displayet er den samlede tid for normal tørring og tidsforskydning.

Tidsforskydningen startes ved at trykke på start/pause/annuller-knappen i eksempelfiguren.

Ændring af tidsforskydningen

Hvis du ønsker at ændre tiden i løbet af nedtællingen:

1. Tryk på "Start/pause/annuller"-knappen i 3 sekunder for at annullere programmet. Tidsforskydningsfunktionen skal indstilles igen for den påkrævede tid.
2. Tryk på "Tidsforskydning"-knapperne "+" eller "-" for at indstille ønsket

tidsforskydning.

3. Tryk på "start/pause/annuller"-knappen. Tidsforskydningssymbolet lyser. Pausesymbolet fader ud. Startsymbolet lyser.
4. ":" i midten af den viste tidsforskydning vil begynde at blinke.

Annullering af tidsforskydning

Hvis du ønsker at annullere nedtællingen til tidsforskydning og starte programmet straks:

1. Tryk på "Start/pause/annuller"-knappen i 3 sekunder for at annullere programmet.
2. Tryk derefter på "start/pause/annuller"-knappen for at starte det ønskede program.

Start af programmet

1. Tryk på "start/pause/annuller" knappen for at starte programmet.
2. "Start/pause"-symbolet vil lyse for at angive, at programmet er startet, og ikonet ":" mellem den tilbageværende tid vil blive ved med at blinke.

Programforløb

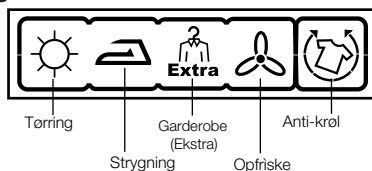

Forløbet for et kørende program vises gennem et antal symboler på skærmen.

Ved starten af hvert programtrin vil det relevante symbol fra rækken af symboler lyse, og således vil alle symboler være oplyst ved slutningen af programmet. Symbolet, der er tændt længst til højre for rækken af symboler, angiver det trin, der er i gang.

"Tørring".

- Lyser op i alle programmer, bortset fra tørring og ventilation.

"Strygetør":

- Begynder at lyse, når tørhedsgraden når "strygetør"-trinnet, og forbliver oplyst indtil næste trin.

"Skabstør":

Begynder at lyse, når tørhedsgraden når "skabstør"-trinnet, og forbliver oplyst indtil næste trin.

"Skabstør ekstra":

Begynder at lyse, når tørringsgraden når "skabstør ekstra"-trinnet.

“Opfriske”:

- Lyser, når programmet slutter.

- i** Antikrøl-ikonet vil lyse i slutningen af programmet, hvis antikrøl-funktionen er aktiveret.

Ændring af programmet efter programstart

Du kan ændre denne funktion til tørring af tøjet i et andet program efter at maskinen er blevet startet.

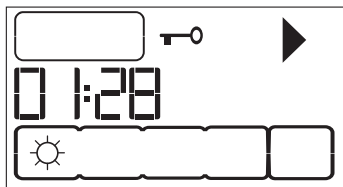

For eksempel:

Tryk på og hold nede “Start/Pause/Annuller” - knappen i omkring 3 sekunder til at annullere programmet og vælg “Ekstra tør” i stedet for “Strygetør”. Vælg “Ekstra tør” ved at dreje programvælgeren. Tryk på ”Start/Pause/Annuller” - knappen for at starte programmet.

- i** Hvis du vælger et nyt program ved at dreje programvælgeren mens maskinen kører, vil det aktuelle program blive annulleret og informationen om det nye program bliver vist på displayet.

Således tilføjes/fjernes vasketøj i standby

For at tilføje eller fjerne vasketøjet efter programmet starter:

1. Tryk på ”Start/Pause/Annuller” - knappen for at skifte til “Pause”. Tørringen vil stoppe.
2. Åbn lågen, tilføj eller fjern tøjet og luk lågen igen.
3. Tryk på ”Start/Pause/Annuller” - knappen for at starte programmet.

- i** Det våde tøj, der tilføjes under tørringsprocessen, kan blive blandet med tøjet, der allerede er blevet tørt med det resultat, at ikke alt tøj bliver tørret tilstrækkeligt efter afslutningen af tørreprocessen.

- i** Der kan tilføjes eller fjernes en vilkårlig mængde af tøjet, men tørringen vil dermed forstyrres konstant og dette vil medføre forlængelsen af tørringstiden og vil øge

energiforbruget.

Det anbefales derfor at lægge den ønskede mængde af tøjet til tørring inden programmet startes.

- i** Hvis du vælger et nyt program ved at dreje programvælgeren mens maskinen er i standby, vil det aktuelle program blive annulleret og informationen om det nye program bliver vist på displayet.

Børne-lås

Børnelåsen beskytter programmerne fra at blive afbrudt ved et tryk på knappen mens det valgte program kører. Indfyldningslågen og alle knapperne undtaget “Tænd/Sluk” knappen deaktiveres når børnelåsen er aktiveret. Børnelåsen aktiveres ved at trykke på “alarmklokkesignal” og “anti-krøl” - knapperne samtidigt i 3 sekunder.

Børnelåsen skal deaktiveres til at kunne starte et nyt program eller til at afbryde det kørende program. Tryk på ovennævnte knapper 3 sekunder igen til at deaktivere børnelåsen.

Dør-lås-symbolet bliver vist på skærmen når børnelåsen er aktiveret.

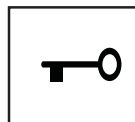

- i** Børnelåsen kan også aktiveres når maskinen genstartes ved at trykke på tænd/sluk - knappen.

Når børnelåsen er aktiveret:

- De viste ikoner ændres ikke, selv om programvælgerens position ændres mens maskinen kører eller er sat på pause.
- Hvis børnelåsen deaktiveres ved at skifte programvælgerens position mens maskinen kører, vil maskinen stoppe og et nyt program vil blive vist på displayet.

Afslutning af programmet ved annullering

Et nyt program kan vælges og startes efter at “Programannullering” er aktiveret for at ændre tørreprogrammet.

Annullering af det valgte program:

Tryk på ”Start/Pause/Annullering” - knappen

i 3 sekunder. “Fugfilter” og “Vandbeholder”- advarselssymboler lyser og “Slut”- labelen vises på skærmen for at indikere, at perioden slutter.

⚠ Annulleringen af programmet mens maskinen kører vil gøre, at maskinen indvendig bliver meget varm. Derfor skal maskinen afkøles ved at aktivere ventilationsprogrammet.

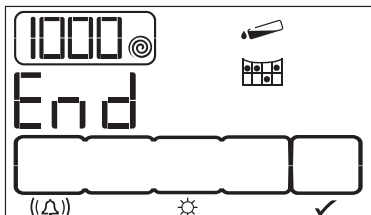

i Når du ændrer programvælgerens position mens maskinen kører, vil det aktuelle program blive annulleret og informationen om det nye program bliver vist på displayet.

Programslut

Advarselssymbolerne for “Filterrensning” og “Vandtank” lyser, og mærket “Slut” vises på skærmen i programopfølgningsindikatoren, når programmet afsluttes. Lågen kan åbnes, og maskinen bliver klar til en ny vaskeproces. Tryk på “Tænd/Sluk” knappen for at slukke for tørretumbleren.

i Når den vælges, vil et 2 timers anti-krøl-program blive aktiveret for at forhindre vasketøjet i at krølle, hvis du ikke tager vasketøjet ud, efter programmet er afsluttet.

i Rengør filteret efter hver tørring (se “Filter rengøring”).

i Tøm vandtanken efter hver tørring (se under Vandtank).

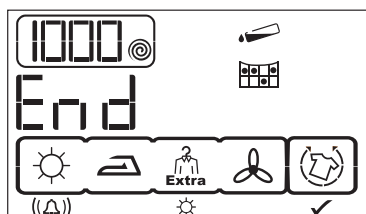

5 Vedligeholdelse og rengøring

Filter kassette / Lågens inderste overflade

Papirstøv og fibre, der afgives fra vasketøjet til luften under tørrecyklussen, samles i "Filterkassetten".

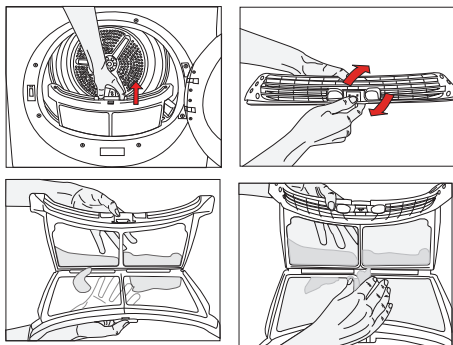

- i** Sådanne fibre og papirstøv dannes generelt ved slid og vask.
- i** Rengør altid filteret og dækslet inderste overflader efter hver tørreproces.
- i** Du kan rengøre filteret og filterområdet med en støvsuger.

For rengøring af filteret:

1. Åbn indfyldningslågen.
2. Tag dækfilteret ud ved at trække det op og åbn filteret.
3. Rengør papirstøv, fibre og bomuldstrævler med hånden eller med en blød klud.
4. Luk filteret og sæt det tilbage på plads.

- i** Der kan opstå tilstopning på filterets overflade efter at have brugt maskinen i nogen tid; hvis dette sker, skal filteret vaskes med vand og tørres, inden det bruges igen.

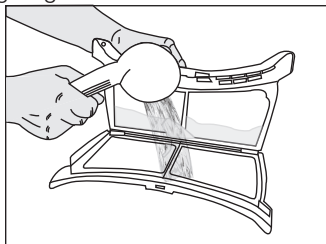

- i** Rengør hele dækslets inderste overflade og lågepakningen.

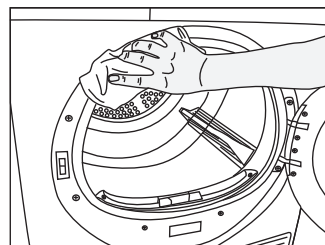
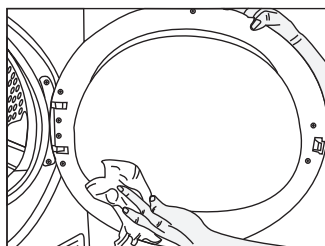

Sensor

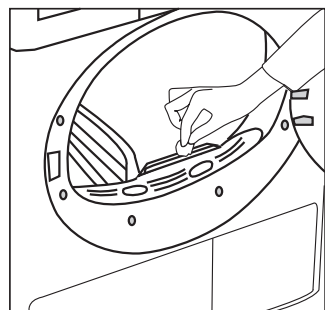

Der er fugtsensorer i tørretumbleren, der opdager, om vasketøjet er tørt eller ej.

For rengøring af sensoren:

1. Åbn tørretumblerens indfyldningslåge.
2. Lad maskinen køle ned, hvis der har været udført en tørring.
3. Aftør metallsensorerne med en blød klud, fugtet med eddike, og tør dem.

- i** Rengør metallsensorerne 4 gange om året.
- ⚠** Brug aldrig opløsningsmidler, rensedmidler eller lignende substanser ved rengøring, da disse materialer kan forårsage ild og eksplosion!

Vandtank;

Fugten i det fugtige vasketøj tages ud af vasketøjet og kondenseres. Tøm vandtanken efter hver tørrecyklus eller under tørring, når

"Vandtank" advarselslyset tændes.

⚠ Kondensvand er ikke drikkevand!

⚠ Tag aldrig vandtanken ud, når programmet kører!

Hvis du glemmer at tømme vandtanken, vil tørretumbleren stoppe under den følgende tørrecyklus, når vandtanken er fuld, og "Vandtank" advarselslyset vil lyse. Hvis det er tilfældet, trykkes "Start/pause/annuller" knappen ind for at genoptage tørrecyklussen, efter vandtanken er tømt.

For at tømme vandtanken:

1. Fjern forsigtigt vandtanken ved at åbne sparkepladedækslet/trække skuffen ud.

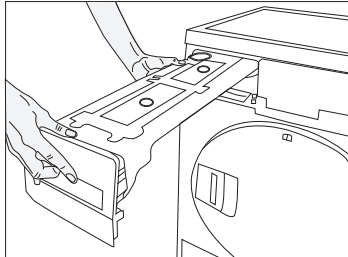

2. Tøm vandet ud ved at åbne vandtankens dæksel.

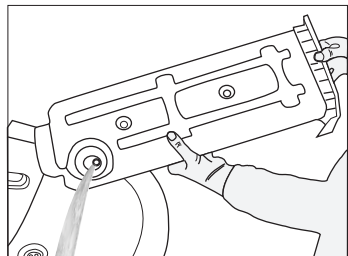

3. Hvis der har samlet sig støv i vandtankens dæksel, skal det rengøres og trykkes i for at lukke.
4. Placer vandtanken på plads.

For kondensatoren;

Varm og fugtig luft i kondensatoren afkøles med den kolde luft fra rummet. Således kondenserer den fugtige luft, der cirkulerer i tørretumbleren, og derefter pumpes det ind i tanken.

i Rengør kondensatoren efter 30

tørrecykluser eller en gang om måneden.

For rengøring af kondensatoren:

1. Hvis der har været udført en tørreproces, skal maskinens låge åbnes, og derefter skal man vente, til den køler ned.

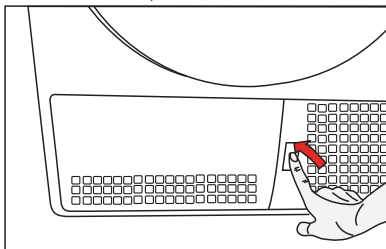

2. Åbn de 2 kondensator låse efter åbning af sparkepladen.

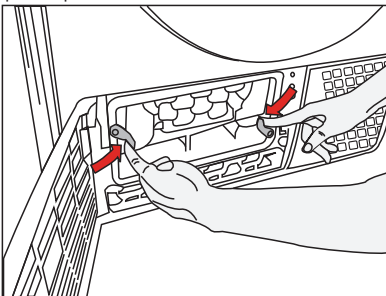

3. Træk kondensatoren ud.

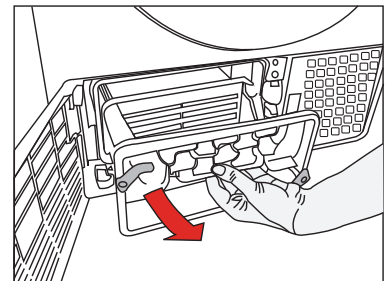

4. Rengør kondensatoren med vand under tryk med et bruserarmatur og vent til vandet tømmes.

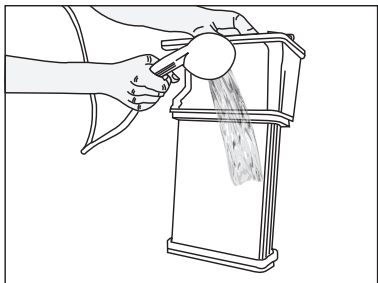

5. Placer kondensatoren i sit cabinet. Fastgør de 2 låse og sørg for, at de er placeret korrekt.

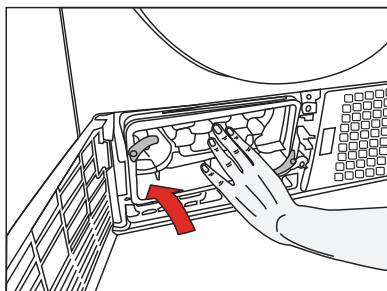

6. Luk sparkepladedækslet.

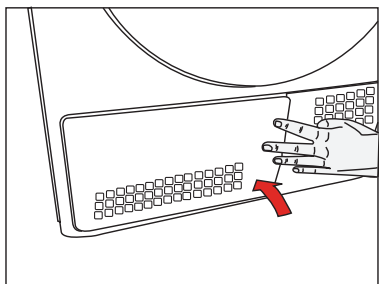

6 Foreslåede løsninger på problemer

Tørreprocessen tager for lang tid

- Filterets trådned kan blive tilstoppet. Vask med vand..

Der er vådt vasketøj efter en tørreproces.

- Filterets trådned kan blive tilstoppet. Vask med vand.
- Der kan være fyldt for meget vasketøj ind. Overfyld ikke maskinen.

Maskinen tænder ikke, eller programmet starter ikke. Maskinen aktiveres ikke, når den indstilles.

- Den er måske ikke sat i stikkontakten. Sørg for, at maskinens stik er sat i kontakten.
- Indfyldningslågen kan stå på klem. Sørg også for, at maskinens låge er lukket rigtigt.
- Programmet er måske ikke blevet indstillet, eller "Start/pause/annuller"-knappen er måske ikke trykket ind. Sørg for at programmet er blevet indstillet, og at det ikke er i "Pause" tilstand.
- Børnelåsen er måske blevet aktiveret. Deaktiver børnesikringslåsen.

Programmet er blevet afbrudt uden årsag.

- Indfyldningslågen kan stå på klem. Sørg også for, at maskinens låge er lukket rigtigt.
- Strømmen kan være afbrudt. Tryk på "start/pause/annuller" knappen for at starte programmet.

Vasketøjet er krympet, blevet filtret eller forringet.

- Der er måske anvendt et program, der ikke egnede sig til den type vasketøj. Tør kun det vasketøj, der er egnet for tørring i maskinen efter at have checket mærkaterne på tøjet.
- Vælg et program til tørring af tøjet, der har en passende lav temperatur for den type vasketøj.

Tromlens lys tændes ikke.

- Maskinen er måske ikke blevet startet ved brug af Tænd/sluk knappen. Sørg for, at maskinen er tændt.
- Pæren er måske sprunget. Ring til autoriseret service for at få skiftet pæren.

"Slut/Anti-krøl" lyset blinker.

- Det 2-timers anti-krøl program, der skal forhindre tøjet i at krølle, er måske blevet aktiveret. Sluk for tørretumbleren og tag vasketøjet ud.

"Slut/Anti-krøl" lyset blinker.

- Programmet er slut. Sluk for tørretumbleren og tag vasketøjet ud.

Der kommer vand ud af dækslet.

- Rengør hele dækslets inderste overflade og lågepakningen.

Dækslet åbner spontant.

- Skub det indtil du kan høre, det er lukket

For produkter med en kondensator:

"Vandtank" advarselslyset er tændt.

- Vandet kan være fuldt.
- Anti-krøl programmet kører måske. Tøm vandet ud af vandtanken.

Lyset for "Filterrengøring" er tændt.

- Filteret er måske ikke gjort rent. Rengøring af dækfiltret,

Lyset for "Kondensatorrengøring" er tændt.

- Filterskuffen/kondensatoren er måske ikke gjort rene. Rengør filtrene i kondensatoren/ filterskuffen under sparkepladen.

⚠ Ring til autoriseret service, hvis problemet fortsætter.

Garanti

Der ydes 2 års reklamationsret på fabrikations- og materialefejl på Deres nye produkt, gældende fra den dokumenterede købsdato. Garantien omfatter materialer, arbejds løn og kørsel. Ved henvendelse om service bør De oplyse produktets navn og serienummer. Disse oplysninger findes på typeskiltet. Skriv evt. oplysningerne ned her i brugsanvisningen, så De har dem ved hånden. Det gør det lettere for servicemontøren at finde de rigtige reservedele

Garantien dækker ikke:

Fejl og skader, som ikke skyldes fabrikations- og materialefejl
Hvis der er brugt uoriginale reservedele
Hvis anvisningerne i brugsanvisningen ikke er fulgt
Hvis ikke installationen er sket som anvist
Hvis ikke-faglærte har installeret eller repareret produktet

Transportskader

En transportskade, der konstateres ved forhandlerens levering hos kunden, er udelukkende en sag mellem kunden og forhandleren. I tilfælde, hvor kunden selv har stået for transporten af produktet, påtager leverandøren sig ingen forpligtelse i forbindelse med evt. transportskade. Evt. transportskader skal anmeldes omgående og senest 24 timer efter, at varen er leveret. I modsat fald vil kundens krav blive afvist.

Service

For rekvirering af service og reservedele i Danmark, ring venligst på nedenstående nummer, og du vil blive omdirigeret til den serviceinstans nærmest dig.

Ring på 70 25 23 03

